



# BOUILLOIRE ÉLECTRIQUE ISOTHERME MICOM MODE D'EMPLOI

## CD-QAC40

### INDEX

SAUVEGARDES IMPORTANTES.....	20
SPÉCIFICATIONS.....	23
NOMS ET FONCTIONS DES PIÈCES.....	24
MODE BOUILLIR.....	26
DISTRIBUER DE L'EAU CHAUDE.....	28
ÉVACUER L'EAU.....	28
FONCTION DE FERMETURE AUTOMATIQUE.....	29
MODE REBOUILLIR.....	29
MODE GARDER CHAUD 208°F.....	30
MODE GARDER CHAUD 175°F.....	30
MODE GARDER CHAUD DÉSACTIVÉ.....	31
COMMENT CHANGER LE SON DE L'INFORMATION.....	32
MODE DE DISTRIBUTION GOUTTE À GOUTTE DU CAFÉ.....	32
FONCTION ÉCONOMIE D'ÉNERGIE DU MINUTEUR.....	32
NETTOYAGE ET ENTRETIEN.....	34
COMMENT REMPLACER LE JOINT DU COUVERCLE INTÉRIEUR.....	34
COMMENT EFFECTUER LE NETTOYAGE À L'ACIDE CITRIQUE.....	35
PIÈCES DE RECHANGE.....	35
Q & R SUR L'EMPLOI DU PRODUIT.....	36
GUIDE DE DÉPANNAGE.....	36

# SAUVEGARDES IMPORTANTES

---

## ON DEVRAIT TOUJOURS RESPECTER LES PRÉCAUTIONS DE SÉCURITÉ DE BASE QUAND ON SE SERT D'APPAREILS ÉLECTRIQUES, Y COMPRIS CE QUI SUIT:

1. Lire complètement toutes les instructions.
2. Éviter de toucher les surfaces chaudes et ne fermer ou boucher l'ouverture du purgeur de vapeur en aucun cas. Les poignées et boutons sont fournis pour votre sécurité et votre protection.
3. Pour se sauvegarder contre l'incendie, les secousses électriques et les blessures possibles, garder le cordon d'alimentation, les prises et l'appareil loin de l'eau ou d'autres liquides.
4. Une surveillance étroite est recommandée quand un appareil est utilisé par des enfants ou près d'eux.
5. Débrancher de la prise de courant femelle quand on ne s'en sert pas et avant nettoyage. Permettre à l'appareil de refroidir avant d'ajouter ou d'enlever des pièces et avant de le nettoyer.
6. Ne se servir d'aucun appareil si la prise ou le cordon d'alimentation sont endommagés. Si l'appareil ne fonctionne pas bien ou a été endommagé en aucune façon, débranchez-le et renvoyez-le au centre de dépannage autorisé ou fournisseur le plus proche pour examen, réparation ou réglage.
7. L'emploi d'accessoires ou d'équipement non recommandés par le fabricant de l'appareil pourra entraîner un incendie, une secousse électrique ou autre blessure aux personnes.
8. Ne pas s'en servir en plein air.
9. Garder le cordon d'alimentation à distance des surfaces chaudes et ne pas laisser le cordon pendre au bord des tables ou des comptoirs.
10. Ne pas placer sur une surface chauffée ou à proximité telle qu'une cuisinière à gaz ou électrique ou dans un four chauffé.
11. Toujours faire extrêmement attention quand vous bougez un appareil contenant des liquides chauds.
12. La prise de l'appareil devrait être attachée d'abord avant de brancher le cordon dans la prise de courant femelle.
13. Ne pas employer l'appareil à d'autres fins que celles prévues ou spécifiées.
14. Pour protéger contre les dangers de l'électricité, débrancher le cordon avant nettoyage.
15. Un ébouillantage pourra se produire si on enlève le couvercle pendant l'ébullition.

NOTE: Cet appareil a une prise polarisée (une fiche est plus large que l'autre). Pour réduire le risque de secousse électrique, cette prise a été conçue pour s'adapter dans une prise femelle polarisée dans un seul sens. Si la prise ne s'adapte pas parfaitement dans la prise femelle, ne pas essayer de la forcer ou de la modifier en aucune façon. Inverser simplement la prise et l'insérer. Si elle ne s'adapte toujours pas, contacter un électricien qualifié.

# SAUVEGARDER CES INSTRUCTIONS

---

## CET APPAREIL N'EST QU'À USAGE DOMESTIQUE.

- A. Un cordon d'alimentation en courant détachable court a été fourni pour votre sécurité. Pour réduire les risques d'emmêlement ou de trébuchement, un cordon plus long n'est pas recommandé.
- B. Des rallonges ne devraient être employées que si on fait attention.
- C. Si on se sert d'une rallonge: (1) l'intensité marquée du cordon d'alimentation en courant détachable ou de la rallonge devrait être au moins aussi élevée que l'intensité de l'appareil. (2) Si l'appareil est du type avec prise de terre, la rallonge devrait avoir une prise avec mise à la terre du type à 3 fiches et (3) le cordon plus long ne devrait pas pendre du dessus du comptoir ou de la table où des enfants pourraient tirer dessus ou quelqu'un pourrait trébucher dessus.

## AVANT EMPLOI

Ces AVERTISSEMENTS et MISES EN GARDE sont prévus pour vous protéger ainsi que les autres contre les blessures et les dégâts ménagers. Pour s'assurer d'un fonctionnement sûr, veuillez les respecter attentivement.

# AVERTISSEMENTS

**Ne pas modifier le produit. Seul un technicien réparateur qualifié peut démonter ou réparer cet élément.**

- Tenter de faire ainsi pourra causer un incendie, une secousse électrique ou une blessure. Faire toutes demandes de renseignements pour réparations au Service Clientèle de Zojirushi.

**Ne pas immerger le produit ou l'éclabousser avec de l'eau et ne pas le mettre sur une surface mouillée comme un évier.**

- Faire ainsi pourra causer un court-circuit ou une secousse électrique.

**Ne pas brancher ou débrancher le Cordon d'Alimentation si vos mains sont mouillées.**

- Faire ainsi pourra causer un court-circuit ou une secousse électrique.

**Ne pas toucher le Purgeur de Vapeur ou approcher vos mains ou votre visage de celui-ci.**

- Faire ainsi pourra causer des brûlures ou un ébouillantage. Prendre des précautions spéciales avec les enfants et les bébés.

**Ne couvrir le Purgeur de Vapeur avec rien comme un torchon à vaisselle.**

- De l'eau chaude pourra déborder, entraînant des ébouillantages. Ça pourra aussi causer une déformation ou une décoloration du Couvercle Supérieur ou une panne du produit.

**Ne pas permettre aux enfants de se servir du produit sans surveillance. Garder hors de portée des enfants en bas-âge.**

- Les enfants risquent de se brûler, de se blesser ou des secousses électriques.

**Ne pas remplir au-dessus de la Ligne de Niveau d'Eau Maximum.**

- Trop remplir pourra faire déborder l'eau chaude, entraînant des ébouillantages.

**Toujours enlever le Couvercle Supérieur avant d'évacuer l'eau chaude.**

- Le Couvercle Supérieur pourra tomber et vous faire éclabousser d'eau chaude, entraînant des ébouillantages.

**Ne pas incliner ou secouer le produit ou le porter dans vos bras. Ne pas le déplacer ou évacuer l'eau chaude en tenant le Couvercle Supérieur.**

- Faire ainsi pourra entraîner un ébouillantage par l'eau chaude débordant du Dégorgeoir ou Purgeur de Vapeur même si la Distribution Automatique est Verrouillée. Toujours se servir de la poignée pendant le transport.

**Ne pas incliner le produit ou le faire basculer.**

- De l'eau chaude pourra déborder du Dégorgeoir ou Purgeur de Vapeur même si la Distribution Automatique est Verrouillée.

**Ne pas faire claquer le Couvercle Supérieur en le fermant.**

- De l'eau chaude pourra être distribuée ou déborder, entraînant des ébouillantages.

**Ne pas se servir du produit si la Prise de Courant Mâle ou le Cordon d'Alimentation sont lâchement insérés dans la Prise de Courant Femelle.**

- Faire ainsi pourra causer un court-circuit, une secousse électrique ou un incendie.

**Bien fermer le Couvercle Supérieur.**

- De l'eau chaude pourra déborder quand on retourne le produit, entraînant des ébouillantages.

**Ne pas enlever le Couvercle Supérieur pendant l'ébullition.**

**Ne pas endommager le Cordon d'Alimentation. Ne pas plier, tirer, tordre, entasser, ou tenter de modifier le Cordon d'Alimentation. Ne pas placer le sur des surfaces ou appareils à températures élevées ou à proximité, sous des articles lourds ou entre des objets.**

- Un Cordon d'Alimentation endommagé peut causer un incendie ou une secousse électrique.

**Ne pas se servir de ce produit comme glacière ou mettre de la glace dedans.**

- Faire ainsi pourra causer de la condensation, entraînant une secousse électrique ou une panne du produit.

**Ne pas permettre aux fiches de la Prise de l'Appareil (Prise de Courant Mâle) de devenir souillées par de la poussière ou d'entrer en contact avec des objets métalliques.**

- Faire ainsi pourra causer une secousse électrique, un court-circuit ou un incendie.

**Ne pas permettre aux enfants en bas âge de mettre la Prise de l'Appareil (Prise de Courant Mâle) dans leur bouche.**

- Faire ainsi pourra causer une secousse électrique ou une blessure. Prendre des précautions spéciales avec les enfants et les bébés.

**Bien insérer et complètement la Prise de Courant Mâle dans la Prise de Courant Femelle.**

- Une Prise de Courant mâle lâchement insérée pourra causer une secousse électrique, un court-circuit, de la fumée ou un incendie.

**Ne se servir que d'une prise de courant femelle d'une intensité de 15 ampères minimum et ne pas brancher d'autres appareils dans la même prise.**

- Brancher d'autres appareils dans la même prise pourra faire surchauffer la prise, entraînant un incendie.

**Si les fiches ou la surface de la Prise de Courant Mâle deviennent souillées, les essuyer jusqu'à ce qu'elles soient propres.**

- Une Prise de Courant Mâle sale pourra causer un incendie.

**Ne pas employer de source d'énergie autre que de 120 V CA.**

- L'emploi de tout autre voltage d'alimentation en courant pourra causer un incendie ou une secousse électrique.

**Ne pas faire bouillir autre chose que de l'eau.**

- Tenter de faire bouillir, cuire ou chauffer les articles suivants pourra faire des bulles ou déborder, ce qui pourra entraîner un ébouillantage. Faire ainsi pourra aussi boucher la conduite d'eau, corroder le Récipient Interne ou faire se décoller le Revêtement Antiadhésif.
  - Du lait, du saké, de la soupe, du charbon de bois, des sachets ou des feuilles de thé.
  - Des Aliments instantanés.
  - Des petits sacs de nourriture et de sauce ou des aliments dans des sachets plastiques.

**Ce produit n'est pas prévu pour être utilisé par des personnes (y compris des enfants) qui ont des capacités mentales, physiques ou sensorielles réduites ou manquent d'expérience ou de connaissances, à moins qu' une personne responsable de leur sécurité ne les supervise ou ne les instruisse au sujet de l'emploi de ce produit. Les enfants devront être surveillés pour s'assurer qu'ils ne jouent pas avec le produit.**

● Les illustrations de la présente Notice d'utilisation peuvent être différentes du véritable produit dont vous avez fait l'achat.

# SAUVEGARDES IMPORTANTES (cont.)

**Arrêtez de vous en servir immédiatement si vous remarquez un des symptômes suivants indiquant un mauvais fonctionnement ou une panne.**

- Continuer de vous servir du produit pourra causer de la fumée, un incendie, une secousse électrique ou des blessures.
  - La Prise de Courant Mâle ou le Cordon d'Alimentation sont devenus très chauds.
  - Le Cordon d'Alimentation est endommagé ou l'électricité s'allume ou s'éteint quand on le touche.
  - Le Corps est déformé ou exceptionnellement chaud.
  - De la fumée s'élève du produit ou ça sent le brûlé.
  - Une pièce du produit est fêlée, lâche ou instable.
  - Le produit émet continuellement de la vapeur pendant 10 minutes et ne change pas pour le mode Garder Chaud.

**Si quoi que ce soit ci-dessus se produit, débrancher immédiatement le produit et contacter le magasin où vous l'avez acheté ou le Service Clientèle de Zojirushi pour des vérifications et/ou une réparation.**

## MISES EN GARDE

**Faites toujours attention quand vous ouvrez le Couvercle Supérieur et évitez tout contact de la peau avec la vapeur.**

- De l'eau ou de la vapeur pourront s'échapper dès l'ouverture du Couvercle Supérieur et causer des ébouillantages.

**Ne pas toucher les surfaces chaudes pendant l'utilisation ou pendant une courte période après.**

- Toucher les surfaces chaudes pourra causer des brûlures. Faites particulièrement attention aux pièces métalliques telles que le Couvercle Intérieur et le Récipient Intérieur.

**Prière de laisser refroidir le produit avant de le nettoyer.**

- Toucher des surfaces chaudes pourra causer des brûlures.

**Ne pas se servir du produit près de murs ou de meubles ou d'une étagère en dessous.**

- La vapeur ou la chaleur pourront endommager, décolorer ou déformer les murs, meubles ou étagères.

**Ne pas faire pivoter ou bouger le produit tandis que vous évacuez l'eau.**

- De l'eau chaude pourra vous éclabousser, entraînant des ébouillantages.

**Ne pas placer ou utiliser le produit sur des surfaces instables ou sur des surfaces qui sont sensibles à la chaleur.**

- Faire ainsi pourra causer un incendie.

**Si le Cordon d'Alimentation est endommagé, il doit être remplacé par un cordon ou assemblage approprié mis à disposition par le fabricant ou son agent de dépannage.**

**Ne pas employer d'autres Cordons d'Alimentation que celui fourni. Ne pas employer ce Cordon d'Alimentation pour d'autres appareils.**

**Ne pas utiliser ce Cordon d'Alimentation pour les modèles à l'étranger.**

- Faire ainsi pourra causer un mauvais fonctionnement ou un incendie.

**Débrancher la Prise de Courant Mâle de la prise de courant femelle quand le produit n'est pas en service.**

- Laisser la Prise de Courant Mâle dans une Prise Femelle pourra endommager l'isolation, entraînant une secousse électrique, un court-circuit ou un incendie ou des blessures ou ébouillantages.

**Ne pas toucher le Verrou du Couvercle quand vous portez le produit.**

- Faire ainsi pourra faire s'ouvrir le Couvercle Extérieur, entraînant des blessures ou des ébouillantages.

**Toujours débrancher le produit en tenant la Prise, pas en tirant sur le Cordon d'Alimentation.**

- Tirer sur le Cordon d'Alimentation pour débrancher le produit pourra causer une secousse électrique, un court-circuit ou un incendie.

**Remplacer le Joint du Couvercle Intérieur s'il se décolore pour devenir blanc.**

- De l'eau chaude pourra déborder quand le produit est penché ou renversé accidentellement et pourra causer un ébouillantage.

**Ne pas tenter d'évacuer l'eau chaude pendant qu'il bout.**

- De l'eau chaude pourra jaillir, entraînant des ébouillantages.

## IMPORTANT

**Ne pas faire fonctionner ce produit quand il est vide.**

- Faire ainsi pourra brûler ou endommager le produit.

**Éviter de manier rudement ce produit, de le laisser tomber ou de le cogner.**

- Faire ainsi pourra causer des dégâts ou faire cesser le fonctionnement du produit.

**Ne pas laisser la vapeur entrer en contact avec des placards et des murs quand on s'en sert près ou en dessous d'une étagère de cuisine.**

- Faire ainsi pourra causer une décoloration ou une déformation.

**Ne pas se servir du produit près d'une source de chaleur ou au-dessus de cuiseurs à chauffage par induction.**

- Faire ainsi pourra causer un incendie, une panne ou des dégâts au produit.

**Ne pas permettre à de l'eau chaude d'entrer en contact avec le Panneau de Contrôle ou la Jauge de Niveau d'eau.**

- Faire ainsi pourra causer une panne du produit.

**Permettre au produit de sécher complètement quand vous le rangez dans un endroit où il pourra geler pendant longtemps.**

- Si de l'eau laissée dedans gèle, ça pourra causer une panne ou un mauvais fonctionnement.

**Ne traîner ce produit sur aucune surface en essayant de le bouger.**

- Faire ainsi pourra causer des dégâts aux surfaces telles que les dessus de comptoir.

**Éviter de se servir du produit près d'une radio, d'une Télé. d'un ordinateur, etc.**

- Ce produit pourra causer des interférences avec certains appareils électroniques.

**Ne pas se servir de ce produit là où sa vapeur pourra entrer en contact avec d'autres appareils électriques.**

- La vapeur pourra causer un incendie, un mauvais fonctionnement, une décoloration ou une déformation d'autres appareils électriques.

# SPÉCIFICATIONS

Modèle N°		CD-QAC40
Capacité		135 oz. (4,0 litres)
Intensité		120 V CA 60 Hz
Consommation d'électricité		840 W
Consommation Moyenne de Courant pendant Garder Chaud	208°F (98°C)	Approx. 46 W
	195°F (90°C)	Approx. 39 W
	175°F (80°C)	Approx. 31 W
Longueur du Cordon d'Alimentation		2' 11" (0,9 m)
Dimensions Externes	(Approx. en pouces)	8- $\frac{5}{8}$ (L) x 11- $\frac{1}{8}$ (P) x 13- $\frac{3}{4}$ (H)
	(Approx. en cm.)	22 (L) x 28 (P) x 35 (H)
Poids (y compris Cordon d'Alimentation)		Approx. 6 lbs. (2,5 kg)

- La consommation moyenne de courant électrique pour Garder Chaud est pour une heure, pourvu que le Récipient Interne soit plein et que la température ambiante soit d'approxim. 73°F (23°C).
- La hauteur se rapporte au produit quand la poignée est baissée.
- À haute altitude ou dans des régions sérieusement froides, le produit pourra ne pas fonctionner comme spécifié. Éviter de se servir du produit dans de telles régions ou dans d'autres conditions extrêmes.

# NOMS ET FONCTIONS DES PIÈCES

Le faible son que vous entendez peut-être en ouvrant ou en fermant le Couvercle Supérieur est normal. (voir p. 37)

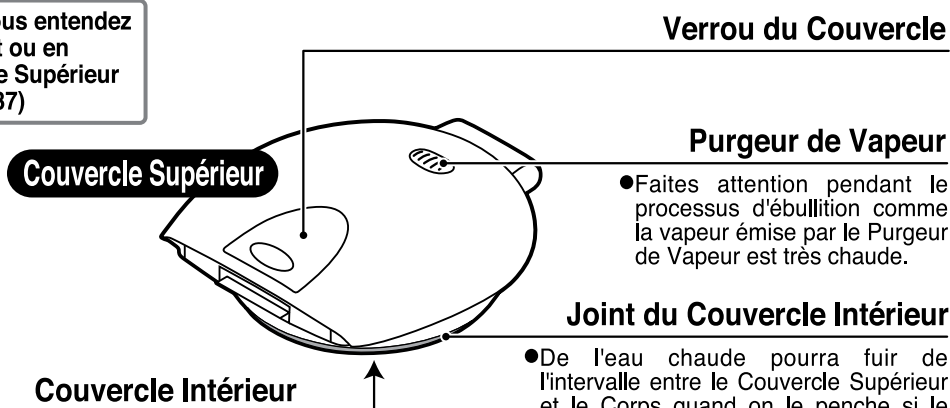

**Verrou du Couvercle**

**Purgeur de Vapeur**

- Faites attention pendant le processus d'ébullition comme la vapeur émise par le Purgeur de Vapeur est très chaude.

**Joint du Couvercle Intérieur**

- De l'eau chaude pourra fuir de l'intervalle entre le Couvercle Supérieur et le Corps quand on le penche si le Joint du Couvercle Intérieur vieillit et blanchit. Ceci pourra entraîner des ébouillantage.

**Coin d'Élimination de l'Eau**

- Vider l'eau ici.

**Niveau d'Eau Maximum**

**Panneau de Contrôle**

**Dégorgeoir**

- L'eau chaude est distribuée à partir d'ici.

**Jauge de Niveau d'Eau**

**Ligne de REMPLISSAGE**

- Remplir d'eau au-dessus de la ligne.

**Filtre**

- Pour les instructions d'entretien et le mode d'emploi, voir p.34

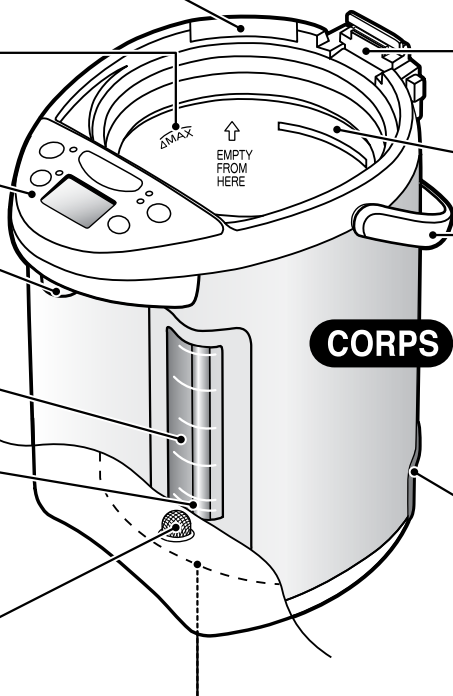

**Charnière**

**Récipient Interne (Revêtement Antiadhésif)**

**Poignée**

**CORPS**

**Récipient**

- La Prise de l'Appareil s'insère ici.

**Base Pivotante**

- Ne pas laisser le Cordon d'Alimentation s'enrouler autour du Corps Principal quand on fait tourner.

**Cordon d'Alimentation**

**Ligature**

- Prière d'enlever la ligature qui tient le Cordon d'Alimentation avant emploi.
- Ne pas se servir du Cordon d'Alimentation quand il est lié. Faire ainsi pourra faire chauffer excessivement le Cordon d'Alimentation, entraînant un mauvais fonctionnement.

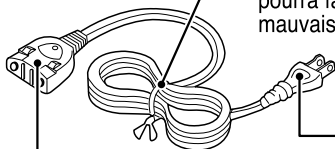

**Prise de Courant Mâle**

**Prise de l'Appareil**

# PANNEAU DE CONTRÔLE

● Appuyer fermement sur les boutons.

## Voyant GOUTTE À GOUTTE DU CAFÉ

## Voyant DÉVERROUILLER

### Bouton DISTRIBUER

Appuyer pour distribuer l'eau chaude. (voir p.28)  
Le point (●) en relief au centre du bouton DISTRIBUER est fourni pour les malvoyants.

### Bouton DÉVERROUILLER

Il faut appuyer sur ce bouton avant d'appuyer sur le bouton DISTRIBUER pour déverrouiller. (voir p.28)  
Appuyer de nouveau sur ce bouton pour le mode de Distribution Goutte à Goutte du Café. (voir p.32)

### Voyant BOUILLIR

### Bouton REBOUILLIR

Commence la fonction Rebouillir. (voir p.29)  
Employé aussi quand on effectue le Nettoyage à l'Acide Citrique (pour commencer le nettoyage, appuyer sur ce bouton pendant plus de 3 secondes). (voir p.35)

### Bouton FIXER TEMP

Fixe la température Garder Chaud. (voir p.30)

### Voyant GARDER CHAUD

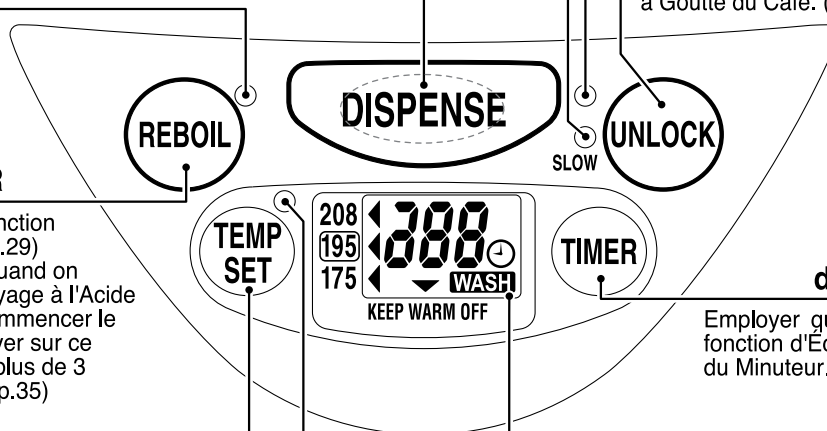

### Bouton ÉCONOMIE D'ÉNERGIE du MINUTEUR

Employer quand on établit la fonction d'Économie d'Énergie du Minuteur. (voir p.32)

### Affichage

L'affichage ACL montre la température de l'eau et les réglages du Minuteur.

NOTE: L'illustration n'est que pour référence. L'affichage réel ne montrera pas toutes les fonctions simultanément pendant l'emploi.

## Comment Ouvrir/Fermer le Couvercle Supérieur

**Pour Ouvrir** ① Appuyer avec le pouce sur la zone bosselée du Verrou du Couvercle.

② Tirer le Verrou du Couvercle vers le haut avec les doigts pour ouvrir le Couvercle Supérieur.

**Pour Fermer** Abaisser le Couvercle Supérieur jusqu'au déclic quand il se ferme.

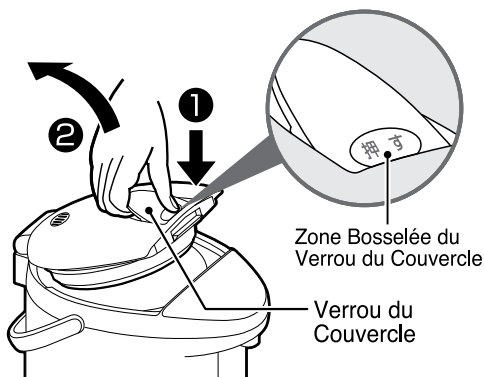

## Comment Détacher/Attacher le Couvercle Supérieur

**Pour Détacher** ① Ouvrir le Couvercle Supérieur jusqu'à un angle d'environ 45 degrés.

② Appuyer sur le Bouton Détacher Couvercle Supérieur.

③ Tirer le Couvercle Supérieur vers l'avant et vers le haut et à un angle.

**Pour Attacher** Pousser le Couvercle Supérieur en place au même angle.

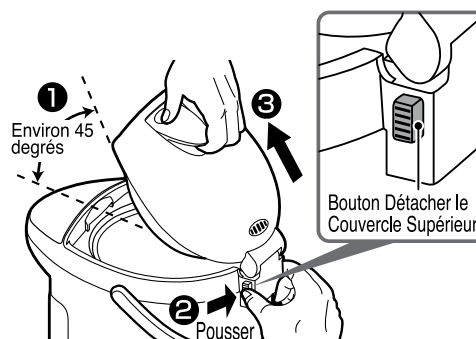

# MODE BOUILLIR

**1** Ouvrir le Couvercle Supérieur et Remplir le Récipient Interne en se servant d'une cruche ou d'un autre récipient.

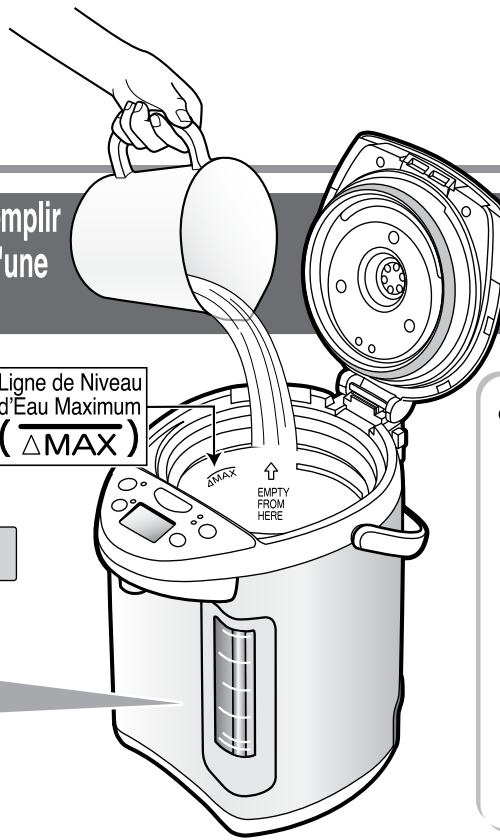

Pour contrôler la quantité d'eau avec laquelle vous remplissez, regarder l'épaisseur des bandes sur la Jauge de Niveau d'Eau.

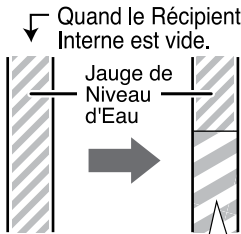

Les bandes sur la Jauge de Niveau d'Eau paraissent plus épaisses quand on ajoute de l'eau.

Ligne de Niveau d'Eau Maximum (MAX)

## NOTE

- Ne pas remplir directement le Récipient Interne à un robinet d'eau ni placer le produit sur une surface mouillée telle qu'un évier. (Exposer l'élément chauffant directement à l'eau pourra causer un mauvais fonctionnement.)

**2** Fermer le Couvercle Supérieur et raccorder le Cordon d'Alimentation.

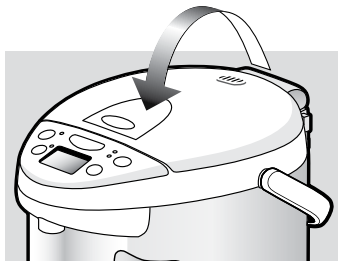

Bien fermer le Couvercle Supérieur.

(Pour s'assurer d'un fonctionnement sûr pendant que ça bout et pour éviter les ébouillantages si le produit est renversé.)

Ça commence automatiquement le processus d'ébullition tout en effectuant la fonction Économie de Vapeur.

Le voyant BOUILLIR s'allume et l'Affichage montre la température de l'eau par paliers de 5°F.

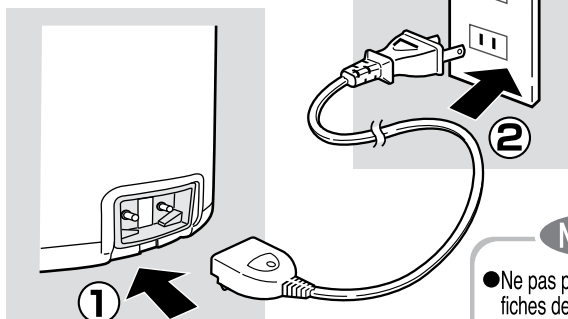

Assurez vous de bien insérer le Cordon d'Alimentation.

(Autrement, pourra causer une secousse électrique, un court-circuit, de la fumée ou un incendie.)

## NOTE

- Ne pas permettre aux fiches de la Prise de l'Appareil (Prise de Courant Mâle) de devenir souillées par de la poussière ou d'entrer en contact avec des objets métalliques.

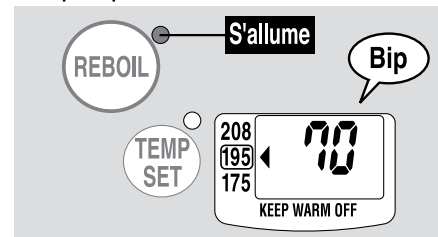

## FONCTION DE RÉDUCTION DE LA VAPEUR (s'active quand ça bout) :

Cette caractéristique diminue automatiquement la puissance juste avant que ça bout pour réduire la quantité de vapeur émise par le Purgeur de Vapeur. (La température de l'eau sera d'environ 212°F quand ça bout).

- La vapeur pourra devenir plus visible pendant l'hiver quand la température ambiante est plus basse ou la quantité d'eau plus faible.



La première fois que vous vous servez du produit, vous pourrez remarquer l'odeur de plastique. C'est normal et elle diminuera progressivement.

- Éviter d'éclabousser le Corps ou le Panneau de Contrôle avec de l'eau. (Pourra causer un mauvais fonctionnement).
- Ne pas remplir au-dessus de la Ligne de Niveau d'Eau Maximum. (De l'eau chaude pourra déborder du Purgeur de Vapeur).
- Ne pas remplir le Récipient Interne avec de l'eau chaude. (La fonction de Fermeture Automatique pourra être activée). (voir p.29)
- Ne pas remplir le Récipient Interne avec un liquide autre que de l'eau.
- Ne pas employer d'adjuvants à l'eau tels que le charbon de bois pour purifier l'eau ni d'adjuvants minéraux. (De petites particules pourront obstruer le produit).

### ● Lors du premier usage ou quand vous vous servez du produit après l'avoir rangé pendant longtemps.

Fixer le Filtre, remplir le Récipient Interne d'eau jusqu'à la ligne MAX et faire bouillir en suivant les instructions. Une fois l'eau en ébullition, en verser environ 34 oz. (1 litre) et jeter l'eau restante. Remplir d'eau fraîche.

### ● Quand de l'eau minérale ou de l'eau alcaline iodée est utilisée :

Quand de l'eau minérale ou de l'eau alcaline iodée est utilisée, un résidu flottant ou une substance d'un blanc laiteux peut se former à la surface du Récipient Interne. Cela est dû aux éléments présents dans l'eau et ne présente aucun risque pour la santé. Un nettoyage fréquent est recommandé.

Comment changer le Son de l'Information d'une Mélodie à un Bip. (voir p.32)

### Quand l'ébullition est finie, on entend une mélodie et il passe immédiatement au mode Garder Chaud à 195°F.

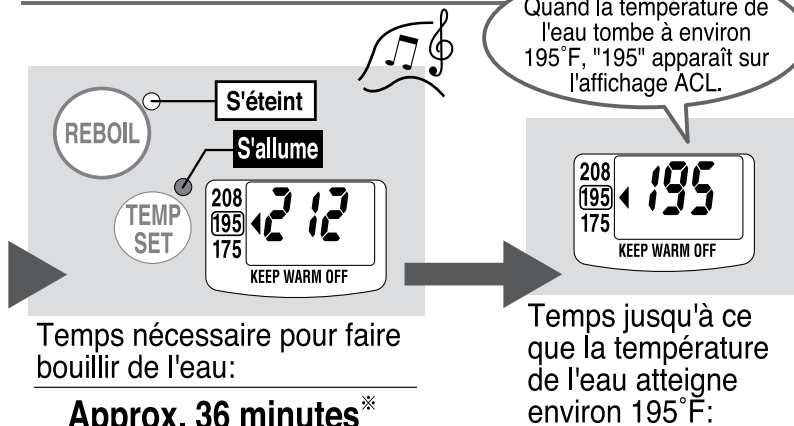

Temps nécessaire pour faire bouillir de l'eau:

**Approx. 36 minutes\***

\* Comprend approx. 4 minutes pour Déchlorer.

(À une température ambiante de 73°F avec le Récipient interne rempli jusqu'à la ligne du Niveau d'Eau Maximum avec une eau à une température de 73°F).

Temps jusqu'à ce que la température de l'eau atteigne environ 195°F:

**Approx. 25 minutes**

### ■ Guide de conversion des températures

Fahrenheit (°F)	Celsius (°C)
212	100
208	98
195	90
175	80
73	23

### Comment fixer le mode Garder Chaud:

- Mode Garder Chaud à 208°F. (voir p.30)
- Mode Garder Chaud à 175°F. (voir p.30)
- Mode garder chaud désactivé. (voir p.31)

### NOTE

- Ajouter de l'eau chaude quand le niveau d'eau est bas pendant le mode Garder Chaud. (Le produit commence automatiquement à chauffer l'eau). Si le niveau d'eau n'est toujours pas assez haut, il ne passera pas automatiquement à Bouillir. Dans ce cas, appuyer sur le bouton REBOUILLIR pour démarrer manuellement le processus.
- Prière de suivre les instructions ci-dessous pour réduire les risques d'ébullition:
  - Ne pas couvrir le Purgeur de Vapeur avec un chiffon.
  - Faites attention à la vapeur qui sort du Purgeur de Vapeur.
  - Ne pas ouvrir le Couvercle Supérieur quand le Voyant BOUILLIR est allumé.
  - Ne pas distribuer d'eau chaude quand ça bout.

# DISTRIBUER DE L'EAU CHAUDE

**1** Appuyer sur le bouton **UNLOCK**.

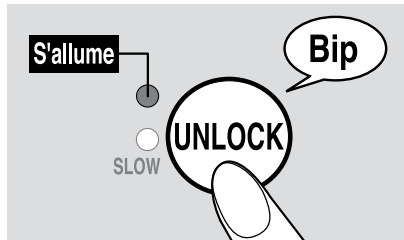

Le voyant DÉVERROUILLER s'allume et de l'eau chaude peut être distribuée.

- Quand le voyant DÉVERROUILLER est éteint, on ne peut pas distribuer de l'eau.

### NOTE

- Ne pas déverrouiller le bouton DISTRIBUER ni appuyer dessus si le Récipient Interne est vide.

**2** Appuyer sur le bouton **DISPENSE** pour distribuer de l'eau chaude.



Ne pas faire pivoter le produit quand on distribue de l'eau.

- Il se peut que l'eau ne soit pas très chaude au moment où elle commence à peine à bouillir ou quand un certain temps s'est écoulé après la distribution. Le cas échéant, jeter la première tasse (d'eau chaude).
- Ne pas tenter d'évacuer l'eau chaude pendant qu'il bout.
- L'eau pourra ne pas être distribuée régulièrement immédiatement après avoir bouilli.
- Faites attention comme le Corps chauffe pendant les modes Bouillir et Garder Chaud.

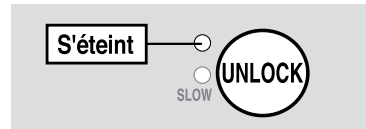

10 secondes après la distribution, le voyant DÉVERROUILLER s'éteint et le Verrou de Distribution Automatique est activé.

### Verrou de Distribution Automatique

Une fonction de sécurité pour empêcher l'eau chaude d'être distribuée si on appuie accidentellement sur le bouton DISTRIBUER.

- Même si aucune eau n'est distribuée, le Verrou de Distribution Automatique sera activé après environ 10 secondes.

Évitez d'incliner ou de secouer l'appareil après avoir versé de l'eau chaude. Celle-ci peut vous ébouillanter en s'égouttant par le dégorgeoir.

# ÉVACUER L'EAU

**1** Débrancher le Cordon d'Alimentation et détacher le Couvercle Supérieur.

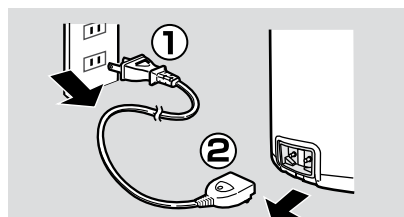

**2** Tenir le produit avec les deux mains et évacuer l'eau là où c'est indiqué "VIDER D'IC" sur la paroi du Récipient Interne.

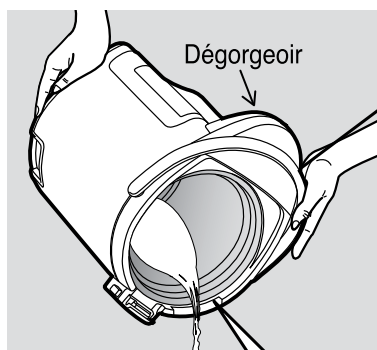

Coin d'Élimination de l'Eau

EMPTY FROM HERE

Bien Tenir la Poignée.

Lorsque vous jetez l'eau chaude :

- Prenez garde à l'eau chaude et à la vapeur. Il y a risque d'ébouillantage.
- Prenez garde, car l'eau chaude peut vous ébouillanter en s'égouttant par le dégorgeoir.

## Fonction de Fermeture Automatique

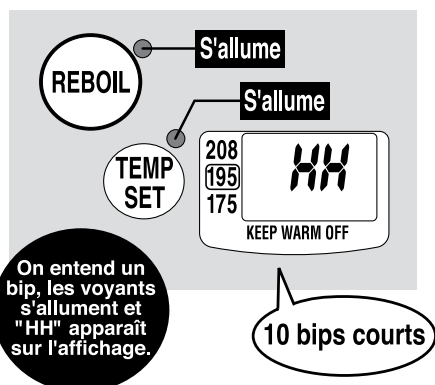

- Faites attention de ne pas répéter le processus d'ébullition sans remplir d'eau le Récipient Interne comme le Revêtement Antiadhésif pourra se décolorer ou se décoller.

La fonction de Fermeture Automatique s'active pour fermer le courant du réchaud afin d'empêcher des dégâts dûs à une surchauffe. L'affichage montrera «HH» pour vous alerter que la fonction de Fermeture Automatique a été activée. Les conditions suivantes peuvent causer une activation.

- Si branché sans que le Récipient Interne soit rempli d'eau.
- Quand le niveau d'eau est plus bas que la ligne REMPLIR et qu'on a essayé de faire bouillir.
- Quand le Récipient Interne est vide ou que le Couvercle Supérieur est laissé ouvert pour ajouter de l'eau.
- Quand on verse de l'eau chaude immédiatement après avoir branché l'élément.

### Remède

Débrancher le produit. Permettre au Récipient Interne de refroidir. Remplir le Récipient Interne avec de l'eau et le rebrancher.

Cette fonction sert quand on fait rebouillir de l'eau dans le mode Garder Chaud.

## Mode Rebouillir

Appuyer sur le bouton **REBOIL**.

Le voyant BOUILLIR s'allume quand le processus d'ébullition commence.

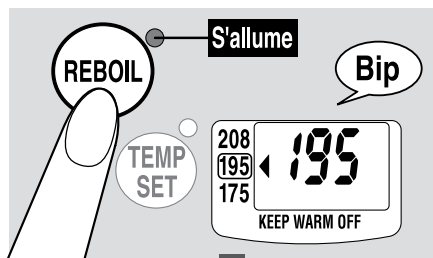

Quand le processus d'ébullition est fini, le produit passe au mode Garder Chaud.

- La fonction Économie de Vapeur pourra ne pas s'activer quand ça rebout.
- Ne pas essayer de distribuer de l'eau chaude en mode rebouillir.
- L'eau peut ne pas se distribuer régulièrement pendant un bref délai après le mode rebouillir.

Temps nécessaire pour finir de rebouillir

(À une température ambiante de 73°F (23°C) avec le Récipient Interne rempli jusqu'à la ligne du Niveau d'Eau Maximum).

mode Garder Chaud à 208°F.

Approx. 3~5 minutes

mode Garder Chaud à 195°F.

Approx. 6~8 minutes

### NOTE

- Assurez-vous que le niveau d'eau est au-dessus de la ligne REMPLIR avant d'appuyer sur le bouton REBOUILLIR.

### NOTE

- Ne pas brancher ou débrancher la Prise de Courant Mâle ou la Prise de l'Appareil avec des mains mouillées. (Pourra causer une secousse électrique ou des blessures).
- Ne pas évacuer l'eau chaude avec le Couvercle Supérieur en place. (Le Couvercle Supérieur pourra se détacher et causer des ébouillantage).
- Ne pas permettre à de l'eau d'éclabousser le Panneau de Contrôle, la Charnière, la Poignée ou le Récipient (Pourrait causer un ébouillantage ou une panne).
- Prière de ne pas perdre le Filtre quand on évacue l'eau.
- Évacuer l'eau au moins une fois par jour. (Laisser de l'eau dans le Récipient Interne peut l'entartre).

# MODE GARDER CHAUD 208°F / MODE GARDER CHAUD 175°F /

TEMP SET

**Appuyer sur le bouton FIXER TEMP pour changer les réglages.**

Chaque fois qu'on appuie sur le bouton change la position de "◀" sur l'affichage.

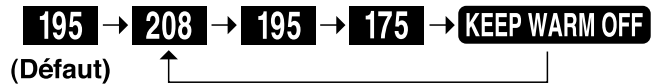

Détacher le Cordon d'Alimentation et le réinsérer pourra retourner le produit au mode Garder Chaud à 195°F.

Pour faire du café, du thé et des nouilles instantanées

## Mode Garder Chaud 208°F

208°F (98°C) est idéal pour faire du café, du thé et des nouilles instantanées.

**Choisir le "208" sur l'affichage.**

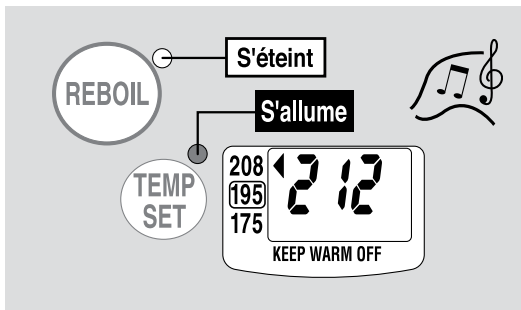

Quand le processus d'ébullition est fini, on entend une mélodie, le voyant BOUILLIR s'éteint et le voyant GARDER CHAUD s'allume.



Quand la température atteint 208°F, "208" apparaît sur l'affichage.

- Selon l'altitude à laquelle on utilise le produit, le mode Garder Chaud pourra être fixé à 205°F–207°F, afin de l'empêcher de continuer à bouillir.

Pour faire du thé (vert) japonais

## Mode Garder Chaud 175°F

175°F (80°C) est idéal pour faire du thé (vert) japonais.

**Choisir le "175" sur l'affichage.**

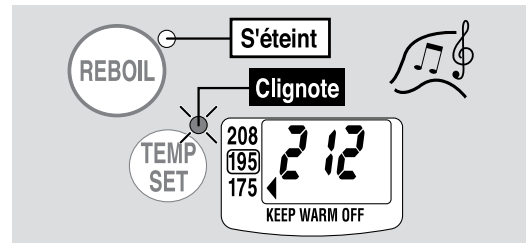

Quand le processus d'ébullition est fini, on entend une mélodie, le voyant BOUILLIR s'éteint et le voyant GARDER CHAUD commence à clignoter.

( Si on a commencé pendant le mode Garder Chaud, le voyant clignotera 2 secondes après la sélection. )

Quand la température atteint 175°F, "175" apparaît sur l'affichage, et le voyant GARDER CHAUD cesse de clignoter et reste allumé.

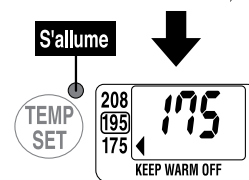

■ Temps pour que la température de l'eau atteigne 175°F après avoir bouilli.

**Approx. 1 heures et 16 minutes**

(À une température ambiante de 73°F avec le Récipient interne rempli jusqu'à la ligne du Niveau d'Eau Maximum.)

- Le temps pour que la température de l'eau atteigne 175°F variera selon la quantité d'eau et la température ambiante.
- Si vous souhaitez écouter le temps, ajoutez moins d'eau dans le Récipient Interne.
- Si on ajoute de l'eau comme la température baisse pendant ce mode, le produit pourra ne pas rebouillir automatiquement.

# MODE GARDER CHAUD DÉSACTIVÉ

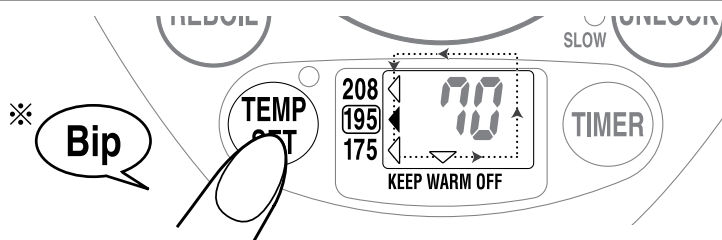

※ Vous entendrez deux bips quand le mode Garder Chaud à 195°F est choisi.

● Vous pouvez changer le réglage de la température pendant le mode Garder Chaud.

(Ça pourra commencer à rebouillir selon la température de l'eau et le réglage choisi.)

Pour économiser l'électricité

## Mode Garder Chaud Désactivé

Ce mode économise l'énergie en coupant le courant du réchaud après la fin du processus d'ébullition.

**Choisir "KEEP WARM OFF" sur l'affichage.**

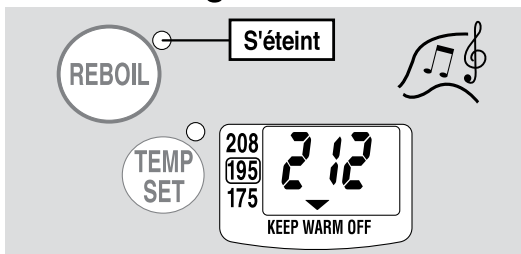

Quand le processus d'ébullition est fini, on entend une mélodie et le voyant BOUILLIR s'éteint.

■ Température de l'eau pendant le mode GARDER CHAUD DÉSACTIVÉ:

Après ébullition complète		
2 heures plus tard	4 heures plus tard	6 heures plus tard
Approx. 169°F	Approx. 145°F	Approx. 131°F

Les températures sont mesurées au centre du Récipient Interne et sont basées sur une température ambiante de 73°F, avec la quantité d'eau maximum.

- Comme la température de l'eau baisse, la température affichée pourra être plus basse que la température réelle quand le mode Garder Chaud Désactivé est choisi.
- Plus la quantité d'eau est faible, plus vite la température de l'eau baissera.
- En mode Garder Chaud Désactivé, le produit ne fait pas rebouillir l'eau automatiquement. Pour le faire rebouillir manuellement, appuyer sur le bouton REBOUILLIR.
- Si ce mode est choisi quand ça bout, ça changera pour le mode Garder Chaud Désactivé une fois l'ébullition complète.
- Quand la fonction Économie d'Énergie du Minuteur est choisie, la Bouilloire finit de Bouillir à l'heure fixée et revient ensuite à le mode Garder Chaud Désactivé.

## Si le Cordon d'Alimentation est détaché:

- Réinsérer le Cordon d'Alimentation s'il s'est accidentellement détaché.
- Si le cordon est détaché pendant plus de quelques minutes et réinséré, le produit revient au mode Garder Chaud 195°F et pourra automatiquement commencer à rebouillir.

## ■ Guide de conversion des températures

Fahrenheit (°F)	Celsius (°C)
212	100
208	98
207	97
205	96
200	93
195	90
190	87
180	81
175	80
169	76
145	63
131	55
73	23

# COMMENT CHANGER LE SON DE L'INFORMATION / MODE DE DISTRIBUTION

## Comment Changer le Son de l'Information

**1 Appuyer sur le bouton  pendant plus de 3 secondes pendant le processus d'ébullition ou le mode Garder Chaud.**

●Chaque fois qu'on appuie sur le bouton, on change le Son de l'Information.

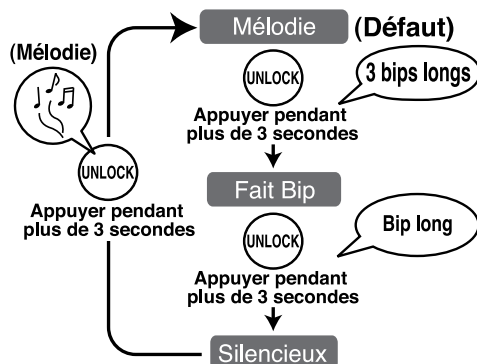

## Mode de Distribution Goutte à Goutte du Café

Appuyer deux fois sur le bouton .

Quand le voyant GOUTTE À GOUTTE DU CAFÉ s'allume, le mode de Distribution Goutte à Goutte de Café est activé.

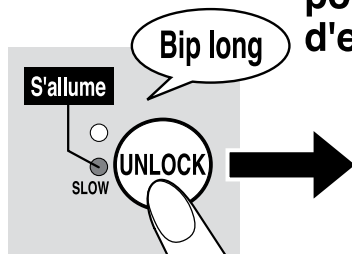

Appuyer sur le bouton  pour commencer la distribution d'eau chaude.

Quand le voyant s'allume, le Verrou de Distribution Automatique sera activé.



## Fonction Économie d'Énergie du Minuteur

Appuyer sur le bouton  jusqu'à ce que la durée voulue s'affiche.

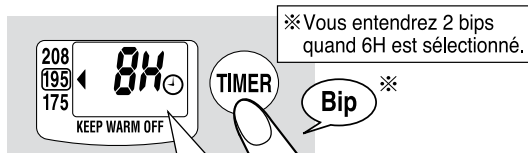

Réglages du Minuteur (H pour heures):  
6H → 7H → 8H → 9H → 10H → Annuler

On entend une mélodie et la fonction Économie d'Énergie du Minuteur est activée.

La fonction d'ébullition sera finie au moment fixé.

On entend une mélodie, le voyant BOUILLIR s'allume ainsi que le voyant GARDER CHAUD.

L'ébullition pourra cesser plutôt que prévu selon la température ambiante, la température de l'eau et la quantité d'eau.

# GOUTTE À GOUTTE DU CAFÉ / FONCTION ÉCONOMIE D'ÉNERGIE DU MINUTEUR

- **Son de l'Information:** Le produit vous informe avec une mélodie ou des bips qu'il a complété l'ébullition ou que le minuteur a été réglé.

## 2 Une fois qu'on entend le son désiré (mélodie ou bip), le réglage est fini.

- Si on choisit le réglage Silencieux, un bip indiquera que le réglage est fini.
- Le Son de l'Information retournera à la Mélodie si le produit est débranché.

Quand entend-on les Sons de l'Information et quels types:

Quand	Type	Mélodie	Fait Bip	Silencieux
	Le Minuteur est réglé	Belle Réveuse		×
L'ébullition s'arrête	Menuet		5 bips longs	×

Ce mode décroît la quantité d'eau distribuée jusqu'à 60% du réglage normal, le rendant approprié pour faire infuser goutte à goutte du café.

- Appuyer de nouveau sur le bouton DÉVERROUILLER pendant le mode de Distribution Goutte à Goutte du Café le fait revenir au mode de distribution normal.
- Vous pouvez vous servir du mode de Distribution Goutte à Goutte du Café pendant 60 secondes tandis que le voyant GOUTTE À GOUTTE DU CAFÉ est allumé.
- Si le niveau d'eau est bas, ça pourra prendre plus longtemps pour que l'eau commence à être distribuée après avoir appuyé sur le bouton DISTRIBUER.
- Si le niveau d'eau est bas ou si l'ébullition vient de finir, l'eau pourra ne pas être distribuée régulièrement.

### NOTE

- Faites attention de ne pas vous brûler.
- Si on se sert d'un filtre conique placé directement sur une tasse, faites attention de ne pas le laisser tomber dans la tasse pendant l'infusion.
- Si un filtre à café manuel est utilisé, verser une tasse d'eau chaude avant de faire infuser. (Il se peut que la première tasse ne soit pas assez chaude.)

Cette Fonction aide à économiser de l'énergie en coupant l'électricité du produit quand on ne s'en sert pas et complète l'ébullition pendant la durée choisie. Le réchaud est arrêté jusqu'à ce qu'on soit prêt à commencer l'ébullition.

### NOTE

- Si le Cordon d'Alimentation est détaché, la fonction Économie d'Énergie du Minuteur sera annulée et devra être restaurée.
- Pour annuler le Minuteur, appuyer plusieurs fois sur le bouton MINUTEUR ou appuyer une fois sur le bouton REBOUILLIR.

# NETTOYAGE ET ENTRETIEN

Toutes réparations et autres dépannages devraient être effectués par un représentant dûment habilité.

## NOTE

- Ne pas essayer de sécher le produit en la retournant lorsque la base est mouillée. (De l'eau pourrait s'introduire à l'intérieur du corps, ce qui pourrait l'endommager ou entraîner l'apparition de rouille).
- Ne pas employer de diluant, de benzène, de détergents abrasifs ou de brosses (nylon/métal), d'eau de javel ou rien qui puisse endommager la surface du produit. (Pourra endommager le Revêtement Antiadhésif).
- Ne pas employer de lave-vaisselle ou sèche-vaisselle pour nettoyer ou sécher. (Pourra faire se déformer les pièces en plastique).
- Avant de ranger le produit pendant une période plus longue, le sécher complètement et l'emballer dans un sac en plastique pour empêcher les odeurs de se développer.

### Couvercle Intérieur

L'essuyer avec une éponge douce mouillée.

### Récipient Interne

Effectuer périodiquement le Nettoyage à l'Acide Citrique. (voir p.35)

### Surtout quand...

- Des taches rouges comme de la rouille sont visibles sur le Récipient Interne.
- On trouve une décoloration d'un blanc laiteux ou grise et ou des objets vaporeux dans l'eau.
- L'ébullition est plus bruyante que d'habitude.
- L'eau chaude dégage une odeur. (L'état du Récipient interne dépendra de la qualité de l'eau du lieu et de combien de fois vous faites bouillir de l'eau).

### Filtre

Enlever le Filtre du Récipient Interne et le laver avec une brosse douce.

Tirer sur le Filtre pour le dégager et appuyer fermement pour l'attacher. Si vous trouvez difficile de nettoyer le Filtre, remplacez le avec un nouveau.

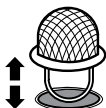

- Ne jamais se servir du produit sans installer le Filtre. (Le Filtre empêche les corps étrangers de pénétrer dans la pompe électrique et de faire obstruction à la circulation d'eau chaude).

### Cordon d'Alimentation

Essuyer avec un chiffon sec jusqu'à ce que ça soit propre.

### Corps/ Couvercle Supérieur

Nettoyer avec un chiffon humide bien tordu jusqu'à ce que ça soit propre.

- Ne laver aucune partie du Corps ou du Panneau de Contrôle avec de l'eau (Pourra causer un mauvais fonctionnement ou de la rouille).

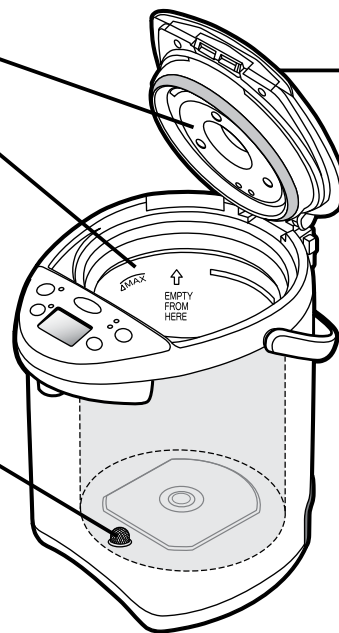

## COMMENT REMPLACER LE JOINT DU COUVERCLE INTÉRIEUR

Le Joint du Couvercle Intérieur pourra avoir besoin d'être remplacé à cause du temps et de l'usure. Le vérifier environ une fois par an.

Essuyer les Joints du Couvercle Intérieur avec une éponge douce mouillée avant de les attacher au Couvercle Intérieur.

### Pour enlever le Joint du Couvercle Intérieur

- 1 Désserrer les 3 vis.
- 2 Enlever le Joint du Couvercle Intérieur

## NOTE

- Ne pas enlever les vis du Couvercle Supérieur pour éviter de les perdre.

### Pour attacher le Joint du Couvercle Intérieur

- 1 Bien adapter le Joint du Couvercle Intérieur à la circonférence extérieure comme montré dans la figure.
- 2 Bien serrer les vis.

## NOTE

- Si vous enlevez le Couvercle Intérieur, assurez-vous de le remonter correctement.

Quand le Joint du Couvercle Intérieur prend une décoloration blanche.

Prrière d'en acheter un nouveau et de remplacer avec cela.

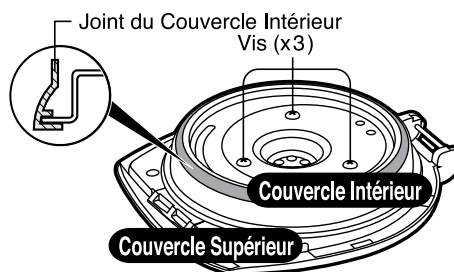

De l'eau chaude pourra fuir de l'intervalle entre le Couvercle Supérieur et le Corps quand on le penche si le Joint du Couvercle Intérieur devient vieux et blanchit. Ça pourra entraîner des ébouillantage. Si de l'eau chaude jaillit par l'interstice ou s'il y a de la vapeur même après le remplacement du Joint du Couvercle Intérieur, il se peut que d'autres pièces doivent être réparées. Contacter le Service Clientèle de Zojirushi.



Effectuer tous les 1-3 mois d'usage.

# COMMENT EFFECTUER LE NETTOYAGE À L'ACIDE CITRIQUE

Ne pas boire l'eau qui a servi au nettoyage à l'acide citrique.

## NOTE

Afin d'empêcher la formation de bulles de gaz et qu'elles débordent, il est recommandé d'employer le Détergent à l'Acide Citrique pour Bouilloires Électriques (CD-K03E-JU) pour nettoyer. Pour acheter ce produit d'entretien, prière de rendre visite à un détaillant Zojirushi autorisé ou à [www.zojirushi.com](http://www.zojirushi.com).

## Préparation:

Vérifier que le Filtre est attaché au Récipient Interne.



## NOTE

● Si le Filtre est sale, l'enlever du Récipient Interne, le laver avec une brosse douce et le remonter.

**1** Mettre 1 sachet de Détergent à l'Acide Citrique CD-K03E-JU dans une tasse et ajouter de l'eau chaude pour dissoudre. Verser dans le Récipient Interne et remplir avec de l'eau jusqu'à la Ligne du Niveau d'Eau Maximum.

## NOTE

● Ne pas remplir au-dessus de la Ligne du Niveau d'Eau Maximum. (De l'eau chaude pourra se répandre, entraînant des ébouillantage).

**2** Fermer le Couvercle Supérieur, insérer la Prise de Courant et appuyer sur le bouton **REBOIL** pendant plus de 3 secondes.

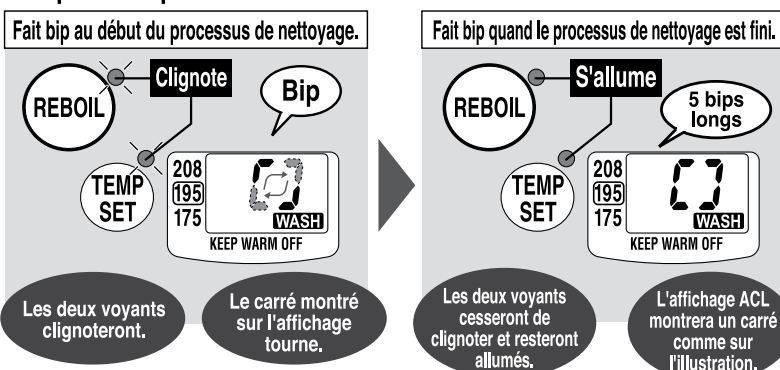

Temps de nettoyage :  
**Approx. 1.5 heures.**

※ Les temps de nettoyage pourront varier suivant la quantité d'eau, la température de l'eau et la température ambiante.

**3** Débrancher la Prise de Courant, détacher le Couvercle Supérieur et évacuer l'eau où c'est indiqué "VIDER D'ICI".

## NOTE

● Il se peut qu'un nettoyage répété à l'acide citrique soit nécessaire pour enlever les résidus tenaces ou si l'eau ne se verse pas de manière fluide.

**4** Pour enlever l'odeur d'acide citrique, remplir le Récipient Interne avec de l'eau. Faire bouillir et distribuer environ une tasse d'eau chaude. Permettre de refroidir et évacuer ensuite l'eau restante.

● Si de l'eau minérale ou de l'eau alcaline iodée est utilisée, le calcium aura tendance à s'accumuler à la surface du Récipient Interne. Si le tartre s'accumule sur le Récipient Interne ou sur le Filtre, il se peut que l'ébullition soit plus bruyante que d'habitude et que l'eau ne se verse pas de manière fluide. Le nettoyage fréquent est recommandé quand une eau minérale ou alcaline iodée est utilisée.

### Lorsque vous jetez l'eau chaude :

- Prenez garde à l'eau chaude et à la vapeur. Il y a risque d'ébouillantage.
- Prenez garde, car l'eau chaude peut vous ébouillanter en s'égouttant par le dégorgeoir.

**Pour annuler le Nettoyage à l'Acide Citrique à tout moment, débrancher la Prise de Courant pendant plus de 5 secondes.**

## PIÈCES DE RECHANGE

- Des pièces de rechange pourront être disponibles pour un surcoût. Prière de ne remplacer les pièces endommagées qu'avec de nouvelles pièces.
- Quand on remplace des pièces, prière de vérifier le numéro de modèle et le nom des pièces avant. Contacter ensuite le magasin ou vous avez acheté le produit ou le Service Clientèle de Zojirushi.

**Service Clientèle de ZOJIRUSHI**  
1-800-733-6270 [www.zojirushi.com](http://www.zojirushi.com)



Nom de la Pièce	Numéro de Pièce
Joint du Couvercle Intérieur	627303-00
Filtre	627402-00
Détergent à l'Acide Citrique pour Bouilloires Électriques (1 oz. / 30 g x 4 sachets)	CD-K03E-JU



# Q & R SUR L'EMPLOI DU PRODUIT

Est-ce que c'est d'accord pour se servir du produit pour chauffer des liquides autres que de l'eau?	▶ Ne remplir le produit avec aucun autre liquide que de l'eau. Ça pourra causer un mauvais fonctionnement ou il pourra déborder et causer un ébouillantage.	▶ p.21
Faut-il changer l'eau tous les jours?	▶ Pour éviter un entartrage, prière de changer l'eau au moins une fois par jour.	▶ p.28
Est-ce que c'est d'accord pour employer de l'eau minérale?	▶ Oui. Cependant, quand on emploie de l'eau minérale, un résidu flottant pourra se développer ou une substance d'un blanc laiteux pourra se former à la surface du Récipient interne. C'est dû aux ingrédients dans l'eau et c'est sans danger pour votre santé.	▶ p.27
Est-ce que c'est d'accord d'employer de l'Eau Ionique Alcalinisée?	▶ Oui. Cependant, du calcium a tendance à s'accumuler à la surface du Récipient Interne avec ce type d'eau, un nettoyage fréquent est donc recommandé.	▶ p.35
J'ai accidentellement bu de l'eau tandis que j'effectuais le Nettoyage à l'Acide Citrique. Est-ce dangereux pour la santé?	▶ Prière de suivre le mode d'emploi qui apparaît sur l'emballage de détergent à l'acide citrique CD-K03E-JU.	
Es-ce que c'est d'accord de sortir quand le produit est allumé?	▶ Il est sûr de se servir de ce produit sans surveillance comme il a une fonction de Fermeture Automatique (le courant du réchaud sera automatiquement fermé) qui sera activée une fois qu'il est vide d'eau.	▶ p.29

## GUIDE DE DÉPANNAGE

Prière de vérifier les points suivants avant d'appeler un dépanneur.

	Condition	Cause	Remède
<b>Mode Bouillir</b>	L'eau ne bout pas.	▶ La Prise de Courant Mâle n'est pas branchée dans une prise de courant femelle.	▶ Brancher la Prise de Courant.
	L'eau chaude a une odeur désagréable.	▶ Ce produit n'a pas servi pendant longtemps. ● On pourra remarquer une légère odeur de plastique avec un nouveau produit. L'odeur diminuera progressivement. ● Vous pourrez sentir du chlore (employé pour la stérilisation de l'eau du robinet) après ébullition.	▶ Faire bouillir de l'eau, déverrouiller et distribuer environ 34 oz. (1 litre) d'eau chaude. (voir p.27)
	L'eau se verse toute seule du Dégorgeoir ou du Purgeur de Vapeur.	▶ Vérifier que le Récipient Interne n'est pas rempli au-dessus de la Ligne de Niveau d'Eau Maximum.	▶ Verser l'eau en excès jusqu'à ce qu'elle soit au-dessous de la Ligne de Niveau d'Eau Maximum.
<b>Distribuer de l'eau chaude</b>	L'eau n'est pas chaude.	▶ ● Il se peut que l'eau ne soit pas très chaude au moment où elle commence à peine à bouillir ou quand un certain temps s'est écoulé après la distribution. Le cas échéant, jeter la première tasse (d'eau chaude).	
	L'eau n'est pas distribuée ou versée correctement.	▶ L'eau chaude ne se verse pas correctement quelques minutes après l'ébullition.	▶ Ouvrir le Couvercle Supérieur pour libérer les bulles d'air, refermer ensuite. (Faire attention à la vapeur quand on ouvre le Couvercle Supérieur).
		▶ Du tartre et d'autres résidus se sont accumulés sur le Récipient Interne et le Filtre.	▶ Nettoyer le Récipient Interne et le Filtre. (voir p.34)
		▶ Le Verrou de Distribution Automatique est engagé.	▶ Appuyer sur le bouton  , appuyer ensuite sur le bouton  . (voir p.28)
		▶ La Prise de Courant Mâle n'est pas branchée dans une prise de courant femelle.	▶ Brancher la Prise de Courant.
	▶ Du calcium peut se former le long du parcours de l'eau, ce qui peut empêcher la bonne distribution de l'eau.	▶ Effectuer un nettoyage à l'acide citrique. (voir p.35)	

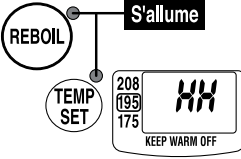
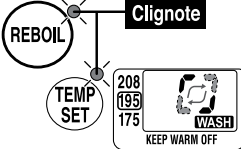
	Condition	Cause	Remède
<b>Garder Chaud</b>	On remarque un résidu vaporeux, flottant. (Le Revêtement Antiadhésif pourrait-il être en train de se décoller?)	Le résidu est dû aux minéraux contenus dans l'eau, pas à la corrosion du Récipient Interne ou au décollement du Revêtement Antiadhésif.	Effectuer un nettoyage à l'acide citrique. (voir p.35)
	Des corps d'un blanc laiteux et à surface rugueuse se sont accumulés à la surface du Récipient Interne. (L'ébullition est plus bruyante que d'habitude).	Une accumulation excessive de tartre et d'autres dépôts à la surface du Récipient Interne pourra rendre l'ébullition plus bruyante.	<b>Tartre</b> Avec le temps et à l'usage, du calcium et d'autres minéraux contenus dans l'eau s'accumulent à la surface du Récipient Interne et du Filtre. Ça s'appelle du "Tartre" et c'est sans danger pour votre santé.
	Des taches rouges comme de la rouille apparaissent à la surface du Récipient Interne.	Causées par du fer dans l'eau, pas une détérioration du Récipient Interne.	
	L'eau se refroidit facilement en mode Garder chaud désactivé.	La quantité d'eau gardée chaude trop faible.	Ajouter de l'eau (en-dessous de la Ligne de Niveau d'Eau Maximum) et appuyer sur le bouton  .
	L'eau n'est pas chaude.	Le mode Garder chaud désactivé est-il sélectionné ? Si oui, alors le courant du réchaud a été coupé, faisant baisser progressivement la température de l'eau. Le Minuteur est-il réglé ?	Appuyer sur le bouton  (voir p.31 et 32)
<b>Affichages d'Erreurs et leur sens</b>	On entend un bip, les voyants s'allument et "HH" apparaît sur l'affichage.		Il reste peu d'eau dans le Récipient Interne ou on a ajouté de l'eau chaude au Récipient Interne, faisant s'engager la fonction de Fermeture Automatique. (voir p.29)
	2 voyants clignotent en même temps et l'Affichage montre un carré qui tourne.		Le Récipient Interne est dans un cycle de nettoyage à l'acide citrique. (voir p.35)
<b>Remplacement du Couvercle Supérieur</b>	Joint du Couvercle Intérieur	● Le Joint du Couvercle Intérieur est remplaçable, le vérifier donc chaque année. Quand de la vapeur sort de l'intervalle entre le Couvercle Supérieur et le Corps Principal ou s'il blanchit ou se décolore, le remplacer avec un neuf. (voir p.34)	
	Pièces en Plastique	● La partie en plastique du Couvercle Supérieur pourra se détériorer à l'usage. Si une décoloration se produit ou si la surface devient grossière, remplacer le Couvercle Supérieur.	
<b>Divers</b>	Le Corps devient chaud.	● Quand la température de l'eau et/ou la température ambiante sont élevées, la surface extérieure du Corps pourra atteindre jusqu'à 140° F (60°C). Ce n'est pas un mauvais fonctionnement.	
	Le Cordon d'Alimentation devient chaud.	● Le Cordon d'Alimentation pourra devenir chaud pendant l'ébullition. Ce n'est pas un mauvais fonctionnement.	
	On entend un son léger quand on ouvre et ferme le Couvercle Supérieur.	● Ce son est normal et provient du mouvement du poids qui empêche l'eau chaude de déborder quand le produit est fermé.	
	De l'humidité s'accumule dans la fenêtre d'Affichage.	● Si on remplit d'eau à partir d'un robinet ou si le produit est placé directement sur un évier et que le dessous devient mouillé, de l'eau pourra pénétrer dans le Corps Principal et l'Affichage pourra montrer de l'humidité. Si cela se produit, cesser de vous servir du produit et lui permettre de sécher comme ça pourra causer un court-circuit ou une secousse électrique.	

Le Revêtement Antiadhésif du Récipient Interne pourra s'endommager à l'usage. Contacter le détaillant chez qui vous avez acheté ce produit ou appeler le Service Clientèle de Zojirushi au 1-800-733-6270.



[www.zojirushi.com](http://www.zojirushi.com)

CD-QAC ©(B)(A)