



USA CAN

Bouilloire électrique isotherme « VE Hybrid » MODE D'EMPLOI

CV-JAC40 / CV-JAC50

● Respectez toujours les précautions de sécurité élémentaires lorsque vous utilisez des appareils électriques. Lisez attentivement toutes les instructions. Veuillez conserver ce mode d'emploi à portée de la main pour pouvoir facilement vous y reporter.

INDEX

IMPORTANTES CONSIGNES DE SÉCURITÉ.....	21
NOM ET FONCTIONS DES PIÈCES.....	24
MODE BOUILLIR.....	26
VERSER L'EAU CHAUDE.....	28
JETER L'EAU.....	28
MODE REBOUILLIR.....	29
FONCTION D'ARRÊT AUTOMATIQUE.....	29
COMMENT RÉGLER LE MODE GARDER CHAUD.....	30
MODE TEMP. RAPIDE.....	32
FONCTION DE MINUTEUR D'ÉCONOMIE D'ÉNERGIE.....	32
MODE DE DISTRIBUTION GOUTTE À GOUTTE DU CAFÉ.....	33
COMMENT CHANGER LE SON DE NOTIFICATION.....	33
NETTOYAGE ET ENTRETIEN.....	34
● COMMENT REMPLACER LE JOINT DU COUVERCLE INTÉRIEUR.....	34
COMMENT EFFECTUER LE NETTOYAGE À L'ACIDE CITRIQUE.....	35
PIÈCES DE RECHANGE.....	35
Q & R SUR L'UTILISATION DE LA BOUILLOIRE.....	36
GUIDE DE DÉPANNAGE.....	36
SPÉCIFICATIONS.....	39

IMPORTANTES CONSIGNES DE SÉCURITÉ

CERTAINES PRÉCAUTIONS DE BASE, DONT LES SUIVANTES, DOIVENT TOUJOURS ÊTRE PRISES LORS DE L'UTILISATION DES APPAREILS ÉLECTRIQUES.

1. Lire complètement toutes les instructions.
2. Éviter de toucher les surfaces chaudes et ne fermer ou boucher l'ouverture du purgeur de vapeur en aucun cas. Les poignées et boutons sont fournis pour votre sécurité et votre protection.
3. Pour se sauvegarder contre l'incendie, les chocs électriques et les risques de blessure, garder le cordon d'alimentation, les fiches et l'appareil loin de l'eau et autres liquides.
4. Une surveillance étroite est recommandée quand un appareil est utilisé par des enfants ou près d'eux.
5. Débrancher de la prise de courant après l'utilisation et avant le nettoyage. Laisser l'appareil refroidir avant d'ajouter ou d'enlever des pièces, et avant de le nettoyer.
6. N'utiliser aucun appareil dont le cordon d'alimentation ou la fiche est endommagé. Si l'appareil ne fonctionne pas bien ou a subi un dommage quelconque, le débrancher et le renvoyer au centre de service après-vente agréé le plus près ou au revendeur pour le faire examiner, réparer ou régler.
7. L'utilisation d'accessoires ou de fixations non recommandés par le fabricant de l'appareil peut causer un incendie, un choc électrique ou une blessure.
8. Ne pas utiliser en plein air.
9. Garder le cordon d'alimentation à distance des surfaces chaudes et ne pas laisser le cordon pendre au bord des tables ou des comptoirs.
10. Ne pas placer sur ou près d'une surface chauffée telle que celle d'une cuisinière à gaz ou électrique, ni dans un four chaud.
11. Toujours faire extrêmement attention en déplaçant un appareil qui contient du liquide chaud.
12. Le cordon d'alimentation doit être d'abord branché sur l'appareil, puis sur la prise de courant.
13. Ne pas utiliser l'appareil à d'autres fins que celles prévues ou spécifiées.
14. Pour protéger contre les dangers de l'électricité, débrancher le cordon avant nettoyage.
15. Il y a un risque d'ébouillantage si le couvercle est retiré pendant les cycles d'ébullition.
16. Ne pas retirer le panneau de commande ni la jauge de niveau d'eau.

SAUVEGARDER CES INSTRUCTIONS

CET APPAREIL EST RÉSERVÉ À UN USAGE DOMESTIQUE.

- A. Pour votre sécurité, l'appareil est doté d'un cordon d'alimentation court et amovible. Pour réduire les risques d'emmêlement et de trébuchement, il n'est pas recommandé d'utiliser un cordon plus long.
- B. Les cordons prolongateurs ne doivent être utilisés qu'avec la plus grande prudence.
- C. Si un cordon prolongateur est utilisé : (1) les valeurs nominales du cordon d'alimentation court et amovible, ou du cordon prolongateur, doivent être au moins aussi élevées que celles de l'appareil ; (2) si l'appareil est doté d'un circuit de mise à la terre, le cordon prolongateur doit avoir une fiche à trois broches avec mise à la terre ; (3) le cordon plus long ne doit pas pendre du dessus du comptoir ou de la table, car les enfants risqueraient de tirer dessus ou d'y trébucher.

IMPORTANTES CONSIGNES DE SÉCURITÉ (suite)

Avant d'utiliser la bouilloire

Ces MISES EN GARDE et AVERTISSEMENTS sont prévus pour vous protéger, ainsi que les autres personnes, contre les blessures et les dégâts ménagers. Pour assurer un fonctionnement sûr, veuillez les respecter attentivement.

MISES EN GARDE

Ne pas modifier la bouilloire. Seul un technicien réparateur qualifié peut démonter ou réparer cet appareil.

- Cela peut causer un incendie, un choc électrique ou une blessure. Adresser toute demande de réparation au Service Clientèle de Zojirushi.

Ne pas immerger la bouilloire ni l'éclabousser avec de l'eau, et ne pas la mettre sur une surface mouillée telle qu'un évier.

- Cela peut causer un court-circuit ou un choc électrique.

Ne pas laisser du liquide entrer en contact avec le réceptacle ou le cordon d'alimentation.

- Cela peut causer un court-circuit ou un choc électrique.

Ne pas brancher ou débrancher le cordon d'alimentation avec les mains mouillées.

- Cela peut causer un choc électrique ou une blessure.

Ne pas toucher le purgeur de vapeur ou approcher vos mains ou votre visage de celui-ci.

- Cela peut causer des brûlures ou un ébouillantage. Prendre des précautions spéciales avec les enfants et les bébés.

Ne recouvrir d'aucune manière le purgeur de vapeur, par exemple avec un linge à vaisselle.

- De l'eau chaude pourrait déborder, entraînant des ébouillantages. Cela peut aussi causer une déformation ou une décoloration du couvercle supérieur ou une panne de la bouilloire.

Ne pas laisser les enfants utiliser la bouilloire sans surveillance. Garder hors de portée des enfants en bas âge.

- Les enfants risqueraient de subir une brûlure, un choc électrique ou une blessure.

Ne pas remplir au-dessus de la ligne de niveau d'eau maximum.

- Le trop-plein peut faire déborder l'eau chaude, entraînant des ébouillantages.

Toujours enlever le couvercle supérieur avant de jeter l'eau chaude.

- Il y a risque d'ébouillantage si le couvercle supérieur vous éclabousse en se détachant.

Ne pas incliner ou secouer la bouilloire, ni la porter dans ses bras. Ne pas la déplacer ni verser de l'eau chaude en tenant la bouilloire par son couvercle supérieur.

- Cela peut entraîner un ébouillantage par l'eau chaude débordant du bec verseur ou du purgeur de vapeur même si le verrou de distribution automatique s'active. Toujours saisir la bouilloire par sa poignée pour la transporter.

Ne pas incliner la bouilloire ou la faire basculer.

- De l'eau chaude peut déborder du bec verseur ou du purgeur de vapeur même si le verrou de distribution automatique s'active.

Ne pas faire claquer le couvercle supérieur en le fermant.

- De l'eau chaude risquerait de verser ou de jaillir, entraînant des ébouillantages.

Ne pas utiliser la bouilloire si la fiche mâle ou le cordon d'alimentation est endommagé, ou si la fiche n'est pas insérée à fond dans la prise de courant.

- Cela peut causer un choc électrique, un court-circuit ou un incendie.

Bien fermer le couvercle supérieur.

- L'eau chaude risque de s'échapper et de causer un ébouillantage si la bouilloire bascule.

Ne pas enlever le couvercle supérieur pendant l'ébullition.

Ne pas endommager le cordon d'alimentation.

- Ne pas le plier, tirer dessus, le tordre, le plier ou essayer de le modifier. Ne pas le placer sur ou près des surfaces ou appareils à température élevée, sous des objets lourds ou entre deux objets. Un cordon d'alimentation endommagé peut causer un incendie ou un choc électrique.

Ne pas utiliser cette bouilloire en tant que glacière, ni mettre de la glace dedans.

- Cela peut causer de la condensation, entraînant un choc électrique ou une panne de la bouilloire.

Ne pas laisser l'extrémité de la fiche femelle du cordon d'alimentation s'empoussiérer ou entrer en contact avec des objets métalliques.

- Cela peut causer un choc électrique, un court-circuit ou un incendie.

Ne pas laisser les bébés et les enfants mettre la fiche femelle du cordon d'alimentation dans leur bouche.

- Cela peut causer un choc électrique ou une blessure. Prendre des précautions spéciales avec les enfants et les bébés.

Insérer la fiche mâle du cordon d'alimentation bien à fond dans la prise de courant.

- Il y a risque de choc électrique, de court-circuit, d'émission de fumée ou d'incendie si la fiche n'est pas bien insérée.

Utiliser exclusivement une prise de courant d'au moins 15 ampères, et ne pas brancher d'autres appareils sur la même prise.

- Brancher d'autres appareils sur la même prise de courant pourrait la faire surchauffer, entraînant un incendie.

Si les broches ou la surface de la fiche mâle du cordon d'alimentation s'empoussièrent, les essuyer.

- La fiche mâle du cordon d'alimentation peut causer un incendie si elle est sale.

Ne pas utiliser de source d'énergie autre que de 120 V CA.

- L'utilisation de toute autre tension d'alimentation peut causer un incendie ou un choc électrique.

Ne pas faire bouillir autre chose que de l'eau.

- Tenter de faire bouillir, cuire ou chauffer les articles suivants pourra faire des bulles ou déborder, ce qui pourra entraîner un ébouillantage. Faire ainsi pourra aussi boucher la conduite d'eau ou la pompe électrique, corroder le récipient interne ou faire se détacher le revêtement antiadhésif.

- Lait, saké, soupe, charbon, thé en sachets ou en feuilles.
- Aliments instantanés.
- Petits sacs de nourriture et de sauce, aliments dans des sachets plastiques.

Remplacer le joint du couvercle intérieur s'il durcit, change de forme, devient blanc, ou s'use pour toute autre raison.

- De l'eau chaude peut déborder si le produit est incliné ou renversé accidentellement, et cela peut causer un ébouillantage. La vapeur peut aussi s'échapper par l'interstice et causer des brûlures ou des défaillances du produit.

• Les illustrations du présent mode d'emploi peuvent être différentes du véritable produit dont vous avez fait l'achat.

IMPORTANTES CONSIGNES DE SÉCURITÉ (suite)

Ce produit n'est pas prévu pour être utilisé par des personnes (y compris des enfants) qui ont des capacités mentales, physiques ou sensorielles réduites ou manquent d'expérience ou de connaissances, à moins qu'une personne responsable de leur sécurité ne les supervise ou ne les instruisse au sujet de l'emploi de ce produit. Les enfants devront être surveillés pour s'assurer qu'ils ne jouent pas avec le produit.

Cesser immédiatement l'utilisation si l'un ou l'autre des symptômes suivants se présente, car ils indiquent un dysfonctionnement ou une panne.

- Il y a risque d'émission de fumée, d'incendie, de choc électrique ou de blessure si la bouilloire est utilisée dans cet état.
- La fiche mâle du cordon d'alimentation ou le cordon lui-même est très chaud.
- Le cordon d'alimentation est endommagé, ou le courant électrique est intermittent quand on touche le cordon.
- Le bâti est déformé ou anormalement chaud.
- De la fumée sort de la bouilloire ou il y a une odeur de brûlé.
- Une pièce de la bouilloire est fissurée, lâche ou instable.
- Le bouilloire dégage continuellement de la vapeur pendant au moins 10 minutes et ne passe pas en mode Garder chaud.
- Fuites d'eau du bâti.

Si quoi que ce soit ci-dessus se produit, débrancher immédiatement la bouilloire et la renvoyer au Service Clientèle de Zojirushi pour la faire vérifier et/ou réparer.

AVERTISSEMENTS

Toujours faire attention en ouvrant le couvercle supérieur, pour éviter tout contact de la peau avec la vapeur.

- De l'eau ou de la vapeur peut s'échapper au moment de l'ouverture du couvercle supérieur et causer des ébouillantages.

Ne pas toucher les surfaces chaudes pendant l'utilisation ou pendant une courte période après.

- Le contact avec les surfaces chaudes peut causer des brûlures. Faites particulièrement attention aux pièces métalliques telles que le couvercle intérieur et le récipient interne.

Prière de laisser refroidir la bouilloire avant de la nettoyer.

- Le contact avec les surfaces chaudes peut causer des brûlures.

Ne pas utiliser la bouilloire près des murs ou des meubles.

- La vapeur ou la chaleur pourrait endommager, décolorer ou déformer les murs ou les meubles.

Ne pas faire pivoter ou bouger la bouilloire tout en versant de l'eau.

- De l'eau chaude pourrait vous éclabousser, entraînant des ébouillantages.

Ne pas placer ou utiliser le produit sur des surfaces instables.

- Cela peut causer des échaudures ou des blessures.

Ne pas utiliser sur des surfaces sensibles à la chaleur.

- Cela peut causer un incendie.

Ne pas tenter de verser l'eau chaude pendant qu'elle bout.

- L'eau chaude pourrait jaillir, entraînant des ébouillantages.

Ne pas utiliser d'autres cordons d'alimentation que celui fourni. Ne pas utiliser ce cordon d'alimentation avec d'autres appareils. Ne pas utiliser ce cordon d'alimentation pour les modèles à l'étranger.

- Cela peut causer un dysfonctionnement ou un incendie.

Ne pas placer le produit directement au-dessus d'une flamme (par exemple sur un réchaud) ou sur une cuisinière à induction ou électrique.

- Cela peut causer un incendie, provoquer une panne ou endommager la bouilloire.

Quand la bouilloire n'est pas en service, débrancher la fiche mâle du cordon d'alimentation de la prise de courant.

- Laisser la fiche mâle du cordon d'alimentation sur une prise de courant pourra endommager l'isolation, entraînant une secousse électrique, un court-circuit ou un incendie ou des blessures ou ébouillantages.

Ne pas toucher le verrou du couvercle en transportant la bouilloire.

- Faire ainsi pourra faire s'ouvrir le couvercle supérieur, entraînant des blessures ou des ébouillantages.

Toujours débrancher la bouilloire en saisissant le cordon d'alimentation par sa fiche mâle, sans tirer sur le cordon lui-même.

- Tirer sur le cordon d'alimentation pour débrancher la bouilloire peut causer un choc électrique, un court-circuit ou un incendie.

Si le cordon d'alimentation est endommagé, il doit être remplacé par un cordon ou assemblage approprié disponible auprès du fabricant ou de son service après-vente.

IMPORTANT

Ne pas faire fonctionner cette bouilloire quand elle est vide.

- Cela peut causer des brûlures ou endommager la bouilloire.

Éviter de manipuler brusquement la bouilloire, de la laisser tomber ou de la heurter.

- Cela peut endommager la bouilloire ou la rendre inutilisable.

Ne pas laisser la vapeur entrer en contact avec des placards et des murs quand on s'en sert près ou en dessous d'une étagère de cuisine.

- Cela peut causer une décoloration ou une déformation.

Laisser le produit sécher complètement avant de le ranger pour une période prolongée dans un emplacement où il risque de geler.

- Si de l'eau laissée à l'intérieur de la bouilloire est gelée, elle peut causer une panne ou un dysfonctionnement.

Éviter d'utiliser la bouilloire près d'une radio, d'un téléviseur, d'un ordinateur, etc.

- La bouilloire peut causer de l'interférence sur certains appareils électroniques.

Quelle que soit la surface où elle se trouve, ne pas traîner la bouilloire pour la déplacer.

- Cela peut abîmer le dessus de comptoir et autres surfaces.

Ne pas permettre à de l'eau chaude d'entrer en contact avec le panneau de commande ou la jauge de niveau d'eau.

- Cela peut causer une panne de la bouilloire.

Ne pas utiliser la bouilloire là où la vapeur qu'elle dégage peut entrer en contact avec d'autres appareils électriques.

- La vapeur peut causer un incendie, un dysfonctionnement, la décoloration ou la déformation des autres appareils électriques.

Cet appareil est conçu pour l'utilisation à domicile.

NOM ET FONCTIONS DES PIÈCES

Le faible son que vous entendez peut-être en ouvrant ou en fermant le couvercle supérieur est normal. (voir p. 38)

Verrou du couvercle

Purgeur de vapeur

- Faire attention pendant l'ébullition, car la vapeur dégagée par le purgeur de vapeur est très chaude.

Joint du couvercle intérieur
(Pièce consommable)

- Si le joint du couvercle intérieur durcit, change de forme, devient blanc ou s'use pour toute autre raison, le remplacer par un joint neuf. (des frais s'appliquent.) (voir p. 34)
Ne pas faire cela peut causer une fuite de l'eau chaude lorsque le produit est incliné ou renversé, entraînant un ébullantage. La fuite de vapeur par l'interstice peut également causer des brûlures ou des défaillances du produit.

Couvercle intérieur

Récipient interne
(avec revêtement antiadhésif)

Point de vidange

- Vidanger l'eau par ici.

Ligne de niveau d'eau maximum

Charnière

Poignée

Panneau de commande

Bec verseur

- L'eau chaude est versée à partir d'ici.

Jauge de niveau d'eau

Lignes de niveau d'eau

- Les utiliser comme référence lors de l'ajout d'eau.

Ligne REMPLIR

- Remplir d'eau au-dessus de la ligne.

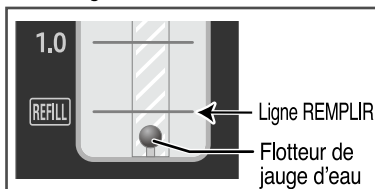

Filtre (Pièce consommable)

- Pour les instructions d'entretien et le mode d'emploi, voir p. 34.

Prise de l'appareil

- La fiche femelle du cordon d'alimentation s'insère ici.

Flotteur de jauge d'eau (Boule rouge)

- Le flotteur de jauge d'eau n'est pas visible lorsque le niveau d'eau est plus haut que l'échelle de la jauge de niveau d'eau.

Base pivotante

- Éviter d'enrouler le cordon d'alimentation autour du bâti en faisant tourner l'appareil.

Cordon d'alimentation

Ligature

- Avant l'utilisation, enlever la ligature qui retient le cordon d'alimentation.
- Ne pas utiliser le cordon d'alimentation en le laissant lié. Cela peut faire chauffer excessivement le cordon d'alimentation et entraîner un dysfonctionnement.

Fiche femelle du cordon d'alimentation

Cordon

Fiche mâle du cordon d'alimentation

NOM ET FONCTIONS DES PIÈCES (suite)

PANNEAU DE COMMANDE

- Appuyer fermement sur les boutons.
- Les signaux sonores et le point (•) en relief au centre du bouton VERSER ont été prévus pour les malvoyants.

Bouton VERSER

Appuyer pour verser de l'eau chaude. (voir p. 28 et 33)

Bouton REBOUILLIR /TEMP. RAPIDE

Lance le mode Rebouillir. (voir p. 29)
Règle le mode Temp. rapide. (voir p. 32)
Sert aussi au nettoyage à l'acide citrique (pour lancer le nettoyage, appuyer sur ce bouton pendant plus de 3 secondes). (voir p. 35)

Voyant BOUILLIR

Voyant GARDER CHAUD

Bouton RÉGL. TEMP.

Règle la température du mode Garder chaud. (voir p. 30)

Afficheur

L'afficheur à cristaux liquides indique la température de l'eau et les réglages du minuteur.

NOTE : L'illustration n'est présentée qu'à titre de référence. L'afficheur réel n'indiquera pas toutes les fonctions simultanément pendant l'utilisation.

Bouton DÉVERROUILLER

Appuyer une fois pour déverrouiller. (voir p. 28)
Appuyer deux fois pour activer le mode de distribution goutte à goutte du café. (voir p. 33)
Maintenir enfoncé pendant au moins 3 secondes pour changer le son de notification. (voir p. 33)

Voyant DÉVERROUILLÉ

Voyant GOUTTE À GOUTTE DU CAFÉ

Bouton MINUTEUR D'ÉCONOMIE D'ÉNERGIE

Sert à régler la fonction de minuteur d'économie d'énergie. (voir p. 32)

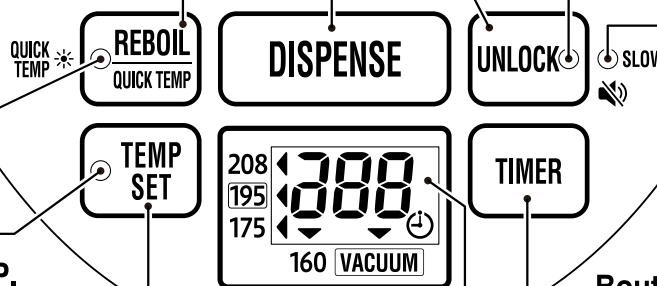

Comment ouvrir / fermer le couvercle supérieur

Pour l'ouvrir ① Appuyer avec le pouce sur la zone bosselée du verrou du couvercle.

② Soulever le verrou du couvercle avec les doigts pour ouvrir le couvercle supérieur.

Pour le fermer Abaisser le couvercle supérieur jusqu'à ce qu'il se ferme avec un bruit de déclic.

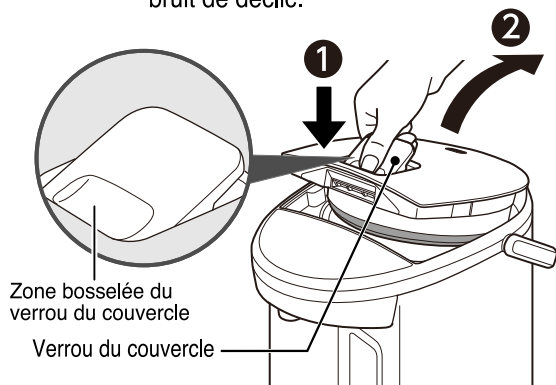

Comment retirer / fixer le couvercle supérieur

Pour le retirer ① Ouvrir le couvercle supérieur jusqu'à un angle d'environ 45 degrés.

② Appuyer sur le bouton de retrait du couvercle supérieur.

③ Tirer le couvercle supérieur vers l'avant et vers le haut, avec un angle.

Pour le fixer Pousser le couvercle supérieur pour le mettre en place, avec le même angle.

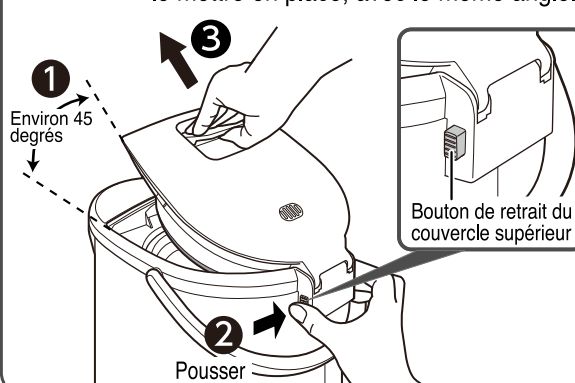

MODE BOUILLIR

1 Ouvrir le couvercle supérieur et remplir le récipient interne à l'aide d'une cruche ou d'un autre récipient.

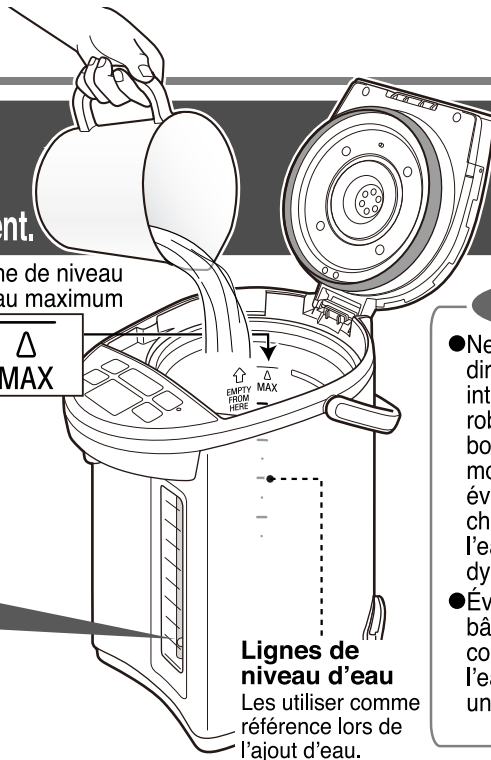

Pour vérifier la quantité d'eau versée dans la bouilloire, regarder la position du flotteur de jauge d'eau et l'épaisseur des bandes sur la jauge de niveau d'eau.

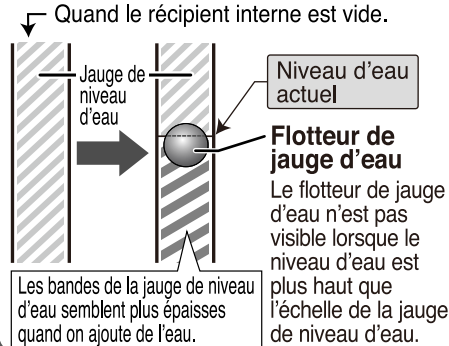

Ligne de niveau d'eau maximum



NOTE

- Ne pas remplir directement le récipient interne à partir d'un robinet d'eau ni placer la bouilloire sur une surface mouillée telle qu'un évier. (Exposer l'élément chauffant directement à l'eau peut causer un dysfonctionnement).
- Éviter d'éclabousser le bâti ou le panneau de commande avec de l'eau. (Cela peut causer un dysfonctionnement).

Lignes de niveau d'eau
Les utiliser comme référence lors de l'ajout d'eau.

2 Fermer le couvercle supérieur et brancher le cordon d'alimentation.

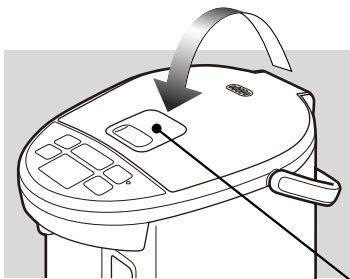

Bien fermer le couvercle supérieur.
(Pour assurer un fonctionnement sûr pendant l'ébullition et pour éviter les ébouillantages si la bouilloire est renversée.)

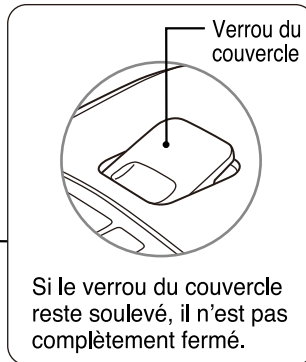

Ça commence automatiquement le processus d'ébullition.

Le voyant BOUILLIR s'allume et l'afficheur montre la température de l'eau.
Moins de 170 °F : L'afficheur indique la température de l'eau par paliers de 10 °F.
Plus de 175 °F : L'afficheur indique [175] → [180] → [185] → [190] → [195] → [200] → [205] → [212].

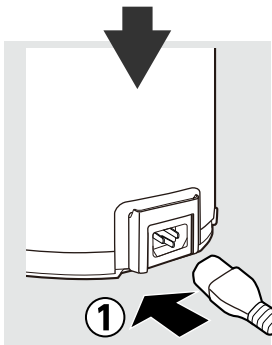

S'assurer d'insérer le cordon d'alimentation bien à fond.
(Autrement il y a risque de choc électrique, de court-circuit, d'émission de fumée ou d'incendie.)

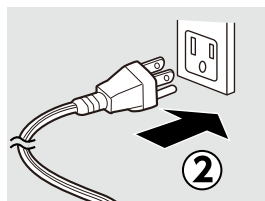

NOTE

- Ne pas laisser l'extrémité de la fiche femelle du cordon d'alimentation s'empoussiérer ou entrer en contact avec des épingles ou autres objets métalliques.

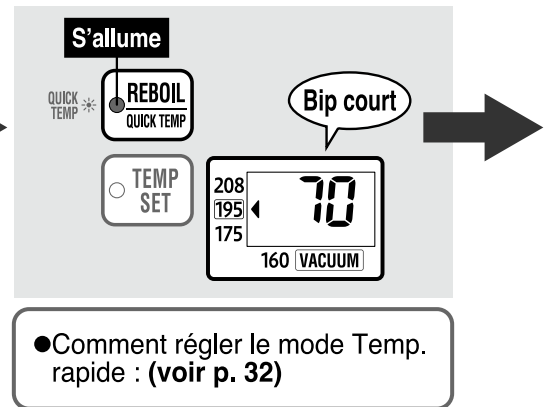

■ Guide de conversion des températures

Fahrenheit (°F)	Celsius (°C)
212	100
208	98
195	90
175	80
160	70
73	23

- Ne pas remplir au-dessus de la ligne de niveau d'eau maximum. (De l'eau chaude pourrait déborder par le purgeur de vapeur et entraîner des ébouillantage.)
- Ne pas remplir le récipient interne avec de l'eau chaude. (Cela peut activer la fonction d'arrêt automatique). (voir p. 29)
- Ne pas remplir le récipient interne avec un liquide autre que de l'eau.
- Ne pas utiliser d'adjuvants à l'eau tels que le charbon de bois pour purifier l'eau, ni d'adjuvants minéraux. (De petites particules peuvent obstruer la bouilloire).
- Si vous souhaitez réduire le temps de complétion, ajoutez moins d'eau au récipient interne.

MODE BOUILLIR (suite)

À la première utilisation de la bouilloire, vous remarquerez peut-être une odeur de plastique. Cette odeur est normale et elle diminuera progressivement.

● À la première utilisation de la bouilloire ou après l'avoir rangée pour une période prolongée :

Remplissez le récipient interne avec de l'eau à la ligne de niveau d'eau maximum ($\frac{\Delta}{MAX}$) et faites bouillir l'eau tel qu'indiqué. Une

fois le point d'ébullition atteint, appuyez sur le bouton DÉVERROUILLER, puis appuyez sur le bouton VERSER pour verser environ 34 oz (1 litre) d'eau chaude afin de rincer la conduite d'eau puis jeter l'eau restante. Remplir avec de l'eau fraîche. (Toujours vous rappeler de fixer le filtre.)

● Quand de l'eau minérale ou de l'eau ionisée alcaline est utilisée :

Quand de l'eau minérale ou de l'eau ionisée alcaline est utilisée, un résidu flottant ou une substance d'un blanc laiteux peut se former à la surface du récipient interne. Cela est dû aux éléments présents dans l'eau et ne présente aucun risque pour la santé. Un nettoyage fréquent est recommandé.

Comment remplacer la mélodie de notification par un bip de notification. (voir p. 33)

Une fois l'ébullition terminée, une mélodie est émise et la bouilloire passe automatiquement en mode Garder chaud à 195 °F.

Le voyant BOUILLIR s'éteint, le voyant GARDER CHAUD s'allume et « 212 » apparaît sur l'afficheur.

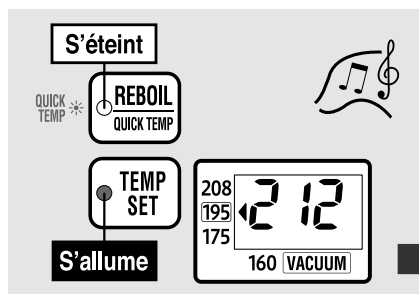

Quand la température de l'eau descend à environ 195 °F, « 195 » apparaît sur l'afficheur.

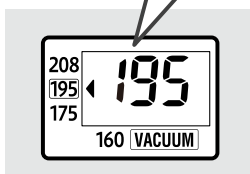

Comment régler le mode Garder chaud :

- Mode Garder chaud à 208 °F (voir p. 30)
- Mode Garder chaud à 175 °F (voir p. 30)
- Mode Garder chaud à 160 °F (voir p. 31)
- Mode Garder chaud isolé sous vide (non électrique) (voir p. 31)

NOTE

- Ajouter de l'eau quand le niveau d'eau est bas en mode Garder chaud. (La bouilloire commence automatiquement à faire chauffer l'eau.) Si le niveau d'eau n'est toujours pas assez haut, la bouilloire ne passera pas automatiquement en mode Bouillir. Dans ce cas, appuyer sur le bouton REBOILLIR/TEMP. RAPIDE pour lancer manuellement le processus. (voir p. 29)
- Veuillez suivre les instructions suivantes pour prévenir le risque d'ébouillantage :
 - Ne pas couvrir le purgeur de vapeur avec un chiffon.
 - Ne pas toucher le purgeur de vapeur ou approcher vos mains ou votre visage de celui-ci.
 - Ne pas ouvrir le couvercle supérieur pendant que le voyant BOUILLIR est allumé.
 - Ne pas verser l'eau chaude pendant qu'elle bout.

Temps nécessaire pour faire bouillir de l'eau :

CV-JAC40	Approx. 30 minutes*
CV-JAC50	Approx. 35 minutes*

(À une température ambiante de 73 °F, avec le récipient interne rempli jusqu'à la ligne du niveau d'eau maximum et l'eau à une température de 73 °F).

* Comprend approx. 4 minutes pour la déchloration.

Temps requis pour que la température de l'eau atteigne environ 195 °F :

CV-JAC40	Approx. 50 minutes
CV-JAC50	Approx. 50 minutes

(À une température ambiante de 73 °F, avec le récipient interne rempli jusqu'à la ligne du niveau d'eau maximum).

- Le temps nécessaire pour que la température de l'eau atteigne 195 °F varie suivant la température de la pièce et celle de l'eau.

VERSER L'EAU CHAUDE

1 Appuyer sur le bouton **UNLOCK**.

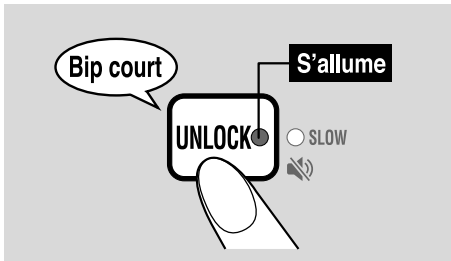

Le voyant DÉVERROUILLÉ s'allume et l'eau chaude peut être versée.

NOTE

- Ne pas déverrouiller le bouton VERSER ni appuyer dessus si le récipient interne est vide.

2 Appuyer sur le bouton **DISPENSE** pour verser de l'eau chaude.



Ne pas faire pivoter la bouilloire tout en versant de l'eau.

- Il se peut que l'eau ne soit pas très chaude au moment où elle commence à peine à bouillir ou quand un certain temps s'est écoulé après la distribution. Le cas échéant, jeter la première tasse (d'eau chaude).
- Ne pas tenter de verser l'eau chaude alors qu'elle bout encore.
- Il se peut que l'eau soit difficile à verser pendant un court moment après l'ébullition. Patienter un court moment avant de reverser de l'eau chaude.
- Faire attention, car le bâti devient chaud en modes Bouillir et Garder chaud.

JETER L'EAU

Jeter l'eau restante lorsque le produit n'est pas en utilisation.

1 Débrancher le cordon d'alimentation et retirer le couvercle supérieur.

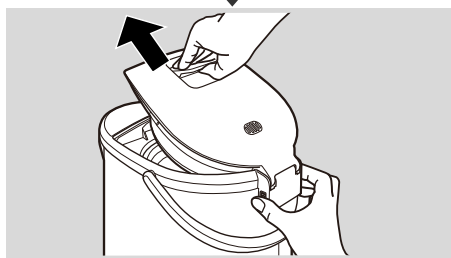
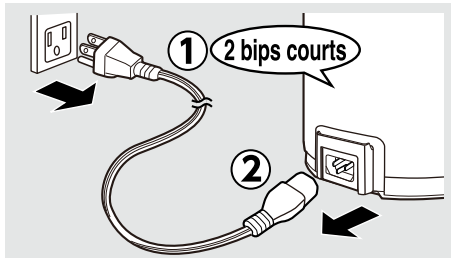

Lorsque vous détachez le couvercle supérieur :

- Soyez prudent avec la vapeur. Vous pourriez vous ébouillanter.

2 Tenir la bouilloire à deux mains et jeter l'eau restante là où la paroi du récipient interne indique « EMPTY FROM HERE ».

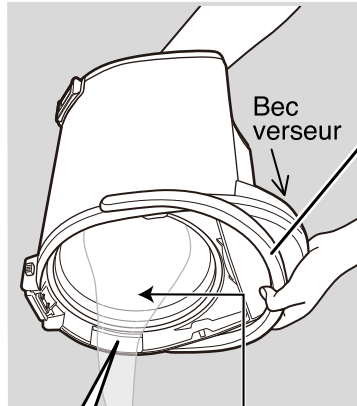

Bien tenir la poignée.

Lorsque vous jetez l'eau chaude :

- Prendre garde à l'eau chaude et à la vapeur. Il y a risque d'ébouillantage.
- Prendre garde, car l'eau chaude peut vous ébouillanter en s'égouttant par le bec verseur.

Point de vidange

EMPTY FROM HERE

VERSER L'EAU CHAUDE (suite)

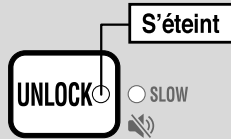

10 secondes après la distribution, le voyant DÉVERROUILLÉ s'éteint et le verrou de distribution automatique s'active.

Verrou de distribution automatique

Il s'agit d'une fonction de sécurité pour empêcher l'eau chaude d'être versée en cas de pression accidentelle sur le bouton VERSER.

- Même si aucune eau n'est versée, le verrou de distribution automatique s'enclenche au bout d'environ 10 secondes.

Éviter d'incliner ou de secouer l'appareil après avoir versé de l'eau chaude. Celle-ci peut vous ébouillanter en s'égouttant par le bec verseur.

NOTE

- Ne pas brancher ou débrancher la fiche femelle du cordon d'alimentation ou la fiche mâle du cordon d'alimentation avec des mains mouillées. (Faire ainsi pourra causer un court-circuit ou un choc électrique).
- Ne pas laisser le couvercle supérieur en place en vidant l'eau chaude. (Le couvercle supérieur peut se détacher et de l'eau chaude peut jaillir, entraînant des ébouillantages).
- Éviter d'éclabousser le panneau de commande, la charnière, la poignée ou la prise de l'appareil. (Cela peut causer un ébouillantage ou une panne).
- Soyez attentif, car ne pas fixer le filtre adéquatement peut entraîner sa chute lorsque vous versez l'eau chaude.
- Jeter l'eau restante au moins une fois par jour. (L'eau laissée dans le récipient interne peut causer des odeurs indésirables ou la formation de tartre).

Mode Rebouillir Cette fonction sert à faire rebouillir l'eau alors que la bouilloire est en mode Garder chaud.

Appuyer sur le bouton **REBOIL QUICK TEMP**.

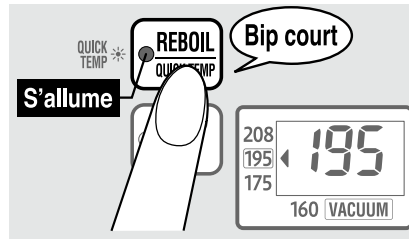

Lorsque le processus de Rebouillir est complété, une mélodie se fait entendre et le produit passe au mode Garder chaud.

- Appuyer deux fois sur le bouton REBOUILLIR/TEMP. RAPIDE pour activer le mode Temp. rapide. (voir p. 32)
- Ne pas essayer de verser de l'eau chaude pendant la réébullition.
- Il se peut que l'eau soit difficile à verser pendant un court moment après l'ébullition. Patienter un court moment avant de reverser de l'eau chaude.

NOTE

- S'assurer que le niveau d'eau est au-dessus de la ligne REMPLIR avant d'appuyer sur le bouton REBOUILLIR/TEMP. RAPIDE.

Le voyant BOUILLIR s'allume quand le processus d'ébullition commence.

Temps requis pour faire rebouillir

(À une température ambiante de 73 °F / 23 °C, avec le récipient interne rempli jusqu'à la ligne du niveau d'eau maximum).

Mode Garder chaud à 208 °F

Approx. 4 à 6 minutes

Mode Garder chaud à 195 °F

Approx. 6 à 8 minutes

Fonction d'arrêt automatique

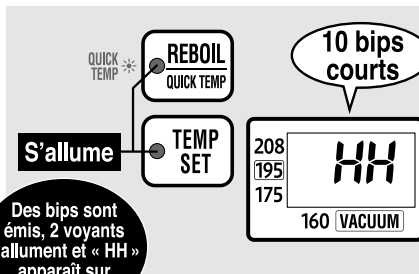

Des bips sont émis, 2 voyants s'allument et « HH » apparaît sur l'afficheur.

- Prendre garde de répéter le processus d'ébullition sans avoir rempli d'eau le récipient interne, car le revêtement antiadhésif risquerait de se détacher.

La fonction d'arrêt automatique s'active pour couper le courant de l'élément chauffant afin d'empêcher des dégâts dus à une surchauffe. L'afficheur indiquera « HH » et on entend des bips pour vous signaler que la fonction d'arrêt automatique a été activée. Les conditions suivantes peuvent causer son activation.

- Brancher la bouilloire alors qu'il n'y a pas d'eau dans le récipient interne.
- Essayer de faire bouillir de l'eau alors que le niveau d'eau est plus bas que la ligne REMPLIR.
- Une fois le récipient interne vide, ou quand le couvercle supérieur est laissé ouvert pour ajouter de l'eau.
- Quand on verse de l'eau chaude immédiatement après avoir branché la bouilloire.

Remède

Débrancher la bouilloire. Laisser refroidir le récipient interne. Remplir d'eau le récipient interne et rebrancher la bouilloire.

COMMENT RÉGLER LE MODE GARDER CHAUD

Appuyer sur le bouton  pour modifier les réglages.

Chaque pression sur le bouton change la position de « ◀ ▶ » sur l'afficheur.

195 → 208 → 195 → 175 → 160 → VACUUM
(Défaut)

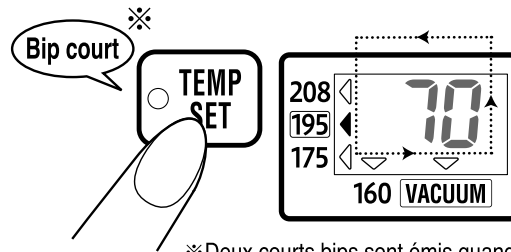

※ Deux courts bips sont émis quand le mode Garder chaud à 195 °F est sélectionné.

Pour faire du café, du thé et des nouilles instantanées

Mode Garder chaud à 208 °F

208 °F est idéal pour faire du café, du thé et des nouilles instantanées.

Sélectionner « 208 » sur l'afficheur.

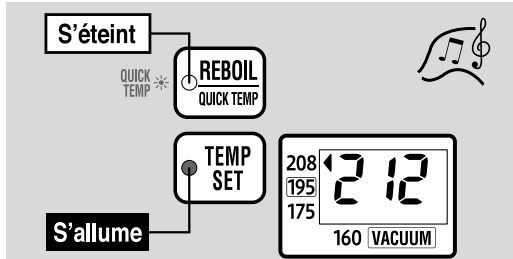

Une fois l'ébullition terminée, une mélodie est émise, le voyant BOUILLIR s'éteint et le voyant GARDER CHAUD s'allume.

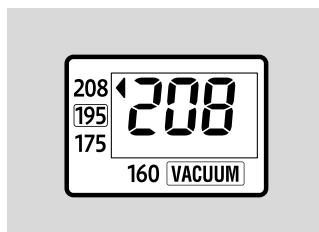

Quand la température de l'eau atteint 208 °F, « 208 » apparaît sur l'afficheur.

- Selon l'altitude à laquelle la bouilloire est utilisée, le mode Garder chaud peut être réglé sur 205 °F à 207 °F, afin d'éviter que l'eau ne continue de bouillir.

Pour faire du thé (vert) japonais

Mode Garder chaud à 175 °F

175 °F est idéal pour faire du thé (vert) japonais.

Sélectionner « 175 » sur l'afficheur.

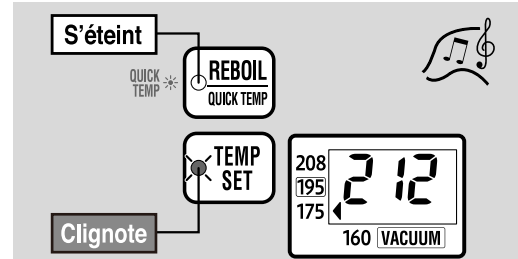

Une fois l'ébullition terminée, une mélodie est émise, le voyant BOUILLIR s'éteint et le voyant GARDER CHAUD se met à clignoter.
(Si le processus est lancé en mode Garder chaud, le voyant clignotera pendant 2 secondes après la sélection.)



Lorsque la température de l'eau atteint environ 175 °F, « 175 » apparaît sur l'afficheur et le voyant GARDER CHAUD cesse de clignoter et reste allumé.

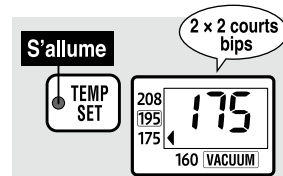

(Lorsque l'eau est bouillie dans le mode Temp. rapide, le voyant GARDER CHAUD ne clignote pas, mais s'allume (voir p. 32).)

■ Temps pour que la température de l'eau atteigne 175 °F après avoir bouilli :

CV-JAC40	Approx. 2 heures et 50 minutes
CV-JAC50	Approx. 2 heures et 50 minutes

(À une température ambiante de 73 °F avec le récipient interne rempli jusqu'à la ligne du niveau d'eau maximum).

- Le temps nécessaire pour que la température de l'eau atteigne 175 °F varie suivant la quantité d'eau et la température de la pièce.

COMMENT RÉGLER LE MODE GARDER CHAUD (suite)

- En mode Garder chaud, vous pouvez modifier le réglage de la température.
(Selon la température de l'eau et le réglage sélectionné, il se peut que l'eau se remette à bouillir.)
- Vous ne pouvez pas sélectionner le mode Garder chaud à 208 °F ou le mode Garder chaud isolé sous vide lorsque le mode Temp. rapide est sélectionné.
- Une fois que la température est réglée, elle est stockée dans la mémoire même lorsque le produit est débranché.

■ Guide de conversion des températures

Fahrenheit (°F)	Celsius (°C)	Fahrenheit (°F)	Celsius (°C)
212	100	185	85
208	98	181	83
207	97	175	80
205	96	174	79
198	92	169	76
196	91	160	70
195	90	73	23

Pour préparer du lait pour nourrisson

Mode Garder chaud à 160 °F

160 °F est la température idéale pour la préparation du lait pour nourrisson.

Sélectionner « 160 » sur l'afficheur.

● Si vous souhaitez écouter le temps, ajoutez moins d'eau dans le récipient interne.

Exemple
Verser de l'eau jusqu'au niveau 1,0 de la jauge de niveau d'eau.

Une fois l'ébullition terminée, une mélodie est émise, le voyant BOUILLIR s'éteint et le voyant GARDER CHAUD se met à clignoter.

(Si le processus est lancé en mode Garder chaud, le voyant clignotera pendant 2 secondes après la sélection.)

Lorsque la température de l'eau atteint environ 160 °F, « 160 » apparaît sur l'afficheur et le voyant GARDER CHAUD cesse de clignoter et reste allumé.

2 x 2 courts bips

■ Temps pour que la température de l'eau atteigne 160 °F après avoir bouilli :

	1,0 L	Capacité max.
CV-JAC40	Approx. 1 heure et 50 minutes	Approx. 5 heures
CV-JAC50	Approx. 1 heure et 50 minutes	Approx. 5 heures et 20 minutes

(À une température ambiante de 73 °F).

- Le temps nécessaire pour que la température de l'eau atteigne 160 °F varie suivant la quantité d'eau et la température de la pièce.

Lors de la préparation du lait pour nourrisson :

160 °F est idéal pour la préparation du lait pour nourrisson. **Dissoudre le mélange et le laisser refroidir jusqu'à la température optimale (un peu plus élevée que la température du corps). Le bébé risque de s'ébouillanter si vous lui faites boire le lait sans l'avoir laissé refroidir.**

- Avant de verser, penser à vérifier que le voyant GARDER CHAUD est allumé et ne clignote PAS.
- Ne pas utiliser le mode Temp. rapide. (voir p. 32)

Pour économiser l'électricité

Mode Garder chaud isolé sous vide

Ce mode économise l'énergie en coupant le courant de l'élément chauffant à la fin du processus d'ébullition et en gardant l'eau chaude par isolation thermique.

Choisir « VACUUM » sur l'afficheur.

Une fois l'ébullition terminée, une mélodie est émise et le voyant BOUILLIR s'éteint.

■ Température de l'eau en mode Garder chaud isolé sous vide :

Après ébullition terminée	2 heures plus tard	4 heures plus tard	6 heures plus tard
CV-JAC40	Approx. 196 °F	Approx. 181 °F	Approx. 169 °F
CV-JAC50	Approx. 198 °F	Approx. 185 °F	Approx. 174 °F

(Les températures sont mesurées au centre du récipient interne et sont basées sur une température ambiante de 73 °F, avec la quantité d'eau maximum).

- La température est mesurée au centre du récipient interne. Comme avec le temps la température deviendra différente entre la surface et le fond, celle du centre est mesurée en tant que température moyenne.
- Quand le mode Garder chaud isolé sous vide est sélectionné, la température affichée peut être plus basse que la température réelle lorsque la température de l'eau baisse.
- Plus la quantité d'eau est faible, plus vite la température de l'eau baissera.
- En mode Garder chaud isolé sous vide, la bouilloire ne fait pas rebouillir l'eau automatiquement. Pour la faire rebouillir, appuyer sur le bouton REBOUILLIR/TEMP. RAPIDE.

MODE TEMP. RAPIDE

Cette fonction sert à faire chauffer l'eau jusqu'à la température Garder chaud sélectionnée, sans atteindre le point d'ébullition. L'eau atteindra la température Garder chaud sélectionnée plus rapidement qu'en mode Bouillir ordinaire. Les autres avantages comprennent la réduction de la vapeur et l'économie d'énergie. Utiliser ce mode lorsque la déchloration n'est pas nécessaire, par exemple lors de l'utilisation d'eau en bouteille ou d'eau purifiée.

1 Pendant que l'eau bout, appuyer sur le bouton **REBOIL QUICK TEMP** pour sélectionner le mode Temp. rapide.

Il n'est pas possible d'activer le mode Temp. rapide pendant que la bouilloire est réglée sur le mode Garder chaud à 208 °F ou sur le mode Garder chaud isolé sous vide. Sélectionner le mode Garder chaud à 195 °F, 175 °F ou 160 °F, puis sélectionner le mode Temp. rapide.

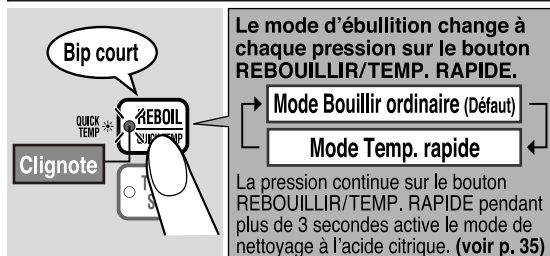

- Il n'est pas possible de sélectionner le mode Garder chaud à 208 °F ou le mode Garder chaud isolé sous vide pendant que le mode Temp. rapide est activé.
- Il peut y avoir une odeur persistante de chlore si l'eau du robinet est utilisée alors que le mode Temp. rapide est activé. Si cela pose problème, utiliser plutôt le mode Bouillir ordinaire.
- Suivant la température de la pièce et la quantité d'eau, la véritable température de l'eau une fois chauffée peut être différente de celle indiquée sur l'afficheur.
- Suivant la température de la pièce, celle de l'eau et la pression atmosphérique, il peut y avoir production de vapeur.
- Il se peut que le mode Temp. rapide soit annulé si le cordon d'alimentation est débranché. Le mode désiré doit de nouveau être activé.
- Le produit commence le mode Bouillir ordinaire lorsque l'eau est ajoutée. Activer le mode TEMP. RAPIDE à nouveau.

NOTE

- L'eau n'atteint pas le point d'ébullition en mode Temp. rapide, et ce mode ne doit pas être utilisé pour préparer du lait pour nourrisson.
- L'eau n'atteindra pas le point d'ébullition lorsque le mode Temp. rapide est activé, mais le purgeur de vapeur deviendra chaud. Ne pas le toucher.

2 Une fois la température sélectionnée atteinte, la bouilloire passera automatiquement en mode Garder chaud.

Mode Garder chaud à 195 °F, 175 °F :

Une fois la température sélectionnée atteinte, une mélodie est émise, le voyant BOUILLIR s'éteint et le voyant GARDER CHAUD s'allume.

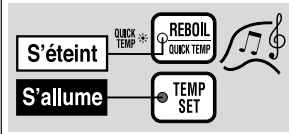

Mode Garder chaud à 160 °F :

Lorsque la température de l'eau atteint environ 175 °F (80 °C), une mélodie est émise, le voyant BOUILLIR s'éteint et le voyant GARDER CHAUD se met à clignoter.

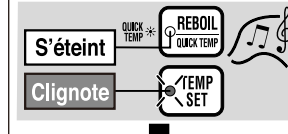

Lorsque la température de l'eau atteint environ 160 °F (70 °C), le voyant GARDER CHAUD reste allumé.

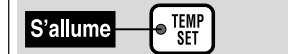

Il faut environ 35 minutes pour que la température de l'eau passe de 175 °F (80 °C) à 160 °F (70 °C). (À une température ambiante de 73 °F / 23 °C avec le récipient interne rempli jusqu'à la ligne du niveau d'eau maximum).

FONCTION DE MINUTEUR D'ÉCONOMIE D'ÉNERGIE

La fonction d'ébullition sera finie au moment fixé.

Régler la fonction de minuteur d'économie d'énergie avant d'aller dormir la nuit ou avant une longue période de non-utilisation aide à réduire la facture d'électricité en coupant le courant de l'élément chauffant.

Appuyer sur le bouton **TIMER** jusqu'à ce que la durée voulue s'affiche.

Chaque pression sur le bouton MINUTEUR fait changer l'heure réglée. (H pour heures)

6H → 8H → 10H → 12H → 14H → 16H

Annuler (affichage de la température)

- Si le produit reste en attente pendant environ 2 secondes, le temps actuellement affiché sera appliqué.

NOTE

- Pour annuler le minuteur, appuyer plusieurs fois sur le bouton MINUTEUR jusqu'à ce que la température apparaisse sur l'afficheur, ou appuyer une fois sur le bouton REBOILLIR/TEMP. RAPIDE.
- Lors de l'utilisation du mode Temp. rapide avec la fonction de minuteur d'économie d'énergie, régler la fonction de minuteur d'économie d'énergie après avoir sélectionné le mode Temp. rapide.
- Si le cordon d'alimentation est débranché, la fonction de minuteur d'économie d'énergie sera annulée et devra être restaurée.

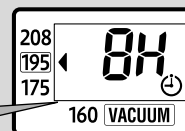

Bip court[※]

※ Deux bips courts seront émis au moment où 6H est sélectionné.

Une mélodie est émise et la fonction de minuteur d'économie d'énergie est activée.

La fonction d'ébullition sera finie au moment fixé.

Une mélodie est émise, le voyant BOUILLIR s'éteint et la bouilloire permute en mode Garder chaud. (voir p. 27, 30, 31)

L'ébullition pourra cesser plutôt que le temps réglé, selon la température ambiante, la température de l'eau et la quantité d'eau.

MODE DE DISTRIBUTION GOUTTE À GOUTTE DU CAFÉ

Ce mode décroît la quantité d'eau versée jusqu'à 60 % du réglage normal, ce qui est approprié pour faire infuser goutte à goutte le café.

1 Appuyer deux fois sur le bouton **UNLOCK**.

Quand les voyants DÉVERROUILLÉ et GOUTTE À GOUTTE DU CAFÉ s'allument, le mode de distribution goutte à goutte du café est activé.

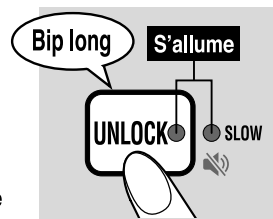

- Une nouvelle pression sur le bouton DÉVERROUILLER en mode de distribution goutte à goutte du café réinitialise le produit en mode de distribution normal.
- Quand les voyants DÉVERROUILLÉ et GOUTTE À GOUTTE DU CAFÉ s'éteignent, le verrou de distribution automatique s'enclenche.
- Si le niveau d'eau est bas, l'eau peut mettre plus de temps à se verser après la pression sur le bouton VERSER, ou il se peut que l'eau soit difficile à distribuer.
- Il se peut que l'eau soit difficile à verser juste après l'ébullition. Le cas échéant, patienter un court moment avant de reverser de l'eau chaude.

2 Appuyer sur le bouton **DISPENSE** pour commencer à verser de l'eau chaude.

Vous pouvez vous servir du mode de distribution goutte à goutte du café pendant environ 60 secondes tandis que les voyants DÉVERROUILLÉ et GOUTTE À GOUTTE DU CAFÉ sont allumés.



NOTE

- Faites attention de ne pas vous brûler.
- Si on se sert d'un filtre conique placé directement sur une tasse, faire attention de ne pas le laisser tomber dans la tasse pendant l'infusion.
- Il se peut que la première tasse d'eau ne soit pas assez chaude juste après l'ébullition, ou lorsque l'eau n'a pas été versée depuis un moment. Jeter une tasse d'eau chaude avant d'infuser.
- Si la tasse ou autre contenant utilisé est froid(e), il se peut que l'eau chaude refroidisse vite. Pour éviter cela, réchauffer le contenant avant de l'utiliser.

COMMENT CHANGER LE SON DE NOTIFICATION

● Son de notification :

La bouilloire vous indique par une mélodie ou des bips qu'elle a terminé l'ébullition ou que le minuteur a été réglé.

Les différents types de son de notification et le moment de leur émission :

Type de son de notification	Mélodie (Défaut)	Bip	Silencieux
Quand L'ébullition s'arrête	Menuet	5 bips longs	×
Le minuteur est réglé	Belle rêveuse	×	×

Comment changer le son de notification :

1 Maintenir enfoncé plus de 3 secondes le bouton **UNLOCK** pendant le processus d'ébullition ou en mode Garder chaud.

Chaque fois que le bouton DÉVERROUILLER est enfoncé pendant plus de 3 secondes, le son de notification change.

① Mélodie :

La mélodie « Belle rêveuse » est jouée lorsque le réglage est terminé.

② Bip :

3 bips sont émis lorsque le réglage est terminé.

③ Silencieux :

Un bip est émis lorsque le réglage est terminé.

2 Le réglage est terminé lorsque le son désiré (mélodie ou bip) est émis.

- Le son de notification sélectionné reste en mémoire même si la bouilloire est débranchée.

NETTOYAGE ET ENTRETIEN

Toujours débrancher le cordon d'alimentation, jeter toute l'eau restante et laisser refroidir complètement avant d'effectuer le nettoyage.

NOTE

● **Ne pas essayer de sécher le produit en le retournant lorsque la base est mouillée. (De l'eau pourrait s'introduire à l'intérieur du bâti, ce qui pourrait l'endommager ou entraîner l'apparition de rouille).**

- Ne pas utiliser ce qui suit :
 - Diluant et blanchissant. (Cela peut causer de la décoloration, des fissures, de la dégradation et de la corrosion).
 - Poudre à polir, brosse en nylon, tout objet métallique, tampon à récurer, éponge dure en nylon et nettoyant abrasif. (Cela peut causer de la corrosion).
 - Détergent. (De l'eau chaude peut être répandue et causer des ébouillantage ou dommages. Cela peut aussi causer des odeurs indésirables).
- Ne pas utiliser de brosses à récurer sur d'autres pièces que le filtre. (Cela peut causer de la corrosion).
- Si un linge traité chimiquement est utilisé, ne pas frotter trop fort ou ne pas le laisser longtemps sur la bouilloire, car les réactions chimiques peuvent abîmer la surface de la bouilloire.
- Ne pas mettre au lave-vaisselle ou au sèche-vaisselle pour nettoyer ou faire sécher. (Cela peut déformer les pièces en plastique).
- Avant de ranger la bouilloire pour une période prolongée, la laisser sécher complètement et l'emballer dans un sac en plastique pour l'empêcher d'absorber les odeurs.
- Ne jamais laver le bâti, le couvercle supérieur ou le cordon d'alimentation avec de l'eau.

Couvercle intérieur

L'essuyer avec une éponge douce mouillée.

Récipient interne

Effectuer périodiquement le nettoyage à l'acide citrique (voir p. 35).

Surtout quand...

- Des taches rouges rouille (rouille transférée) sont visibles sur le récipient interne.
 - On trouve une décoloration d'un blanc laiteux ou grise et/ou des objets vaporeux dans l'eau.
 - L'ébullition est plus bruyante que d'habitude.
 - L'eau chaude dégage une odeur.
- (L'état du récipient interne dépendra de la qualité de l'eau et de la fréquence d'utilisation).

Filtre

Enlever le filtre du récipient interne et le laver avec une brosse douce.

Tirer sur le filtre pour le dégager et appuyer fermement pour le fixer.

Si le filtre est difficile à nettoyer, le remplacer par un neuf. (voir p. 35)



- Ne jamais se servir de la bouilloire sans installer le filtre. (Le filtre empêche les corps étrangers de pénétrer dans la conduite d'eau ou la pompe électrique et de faire obstruction à la circulation d'eau chaude).

Cordon d'alimentation

Essuyer avec un chiffon sec.

Bâti / Couvercle supérieur

Nettoyer avec un chiffon humide bien essoré.

- Ne pas mouiller ou laver avec de l'eau le panneau de commande ou la jauge de niveau d'eau. (Si de l'eau pénètre, elle risque de causer un dysfonctionnement ou de la rouille.)

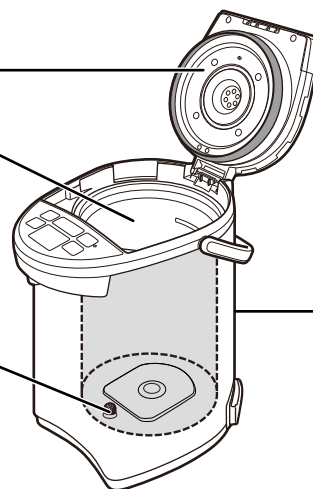

COMMENT REMPLACER LE JOINT DU COUVERCLE INTÉRIEUR

Il faudra peut-être remplacer le joint du couvercle intérieur en raison de l'usure provoquée par le temps. Nous vous conseillons de le remplacer environ une fois par an.

Passer une éponge douce humide sur les joints du couvercle intérieur avant de les fixer au couvercle intérieur.

Pour enlever le joint du couvercle intérieur

- 1 Retirer les quatre vis, puis le couvercle intérieur.
 - Éviter de perdre ces vis.
- 2 Retirer le joint du couvercle intérieur installé sur ce dernier.

Après avoir retiré le couvercle intérieur, vérifier l'absence d'anomalies sur la partie en plastique du couvercle supérieur.

→ Si cette partie est décolorée ou rude au toucher, la remplacer (il y aura un frais pour cela).

Pour attacher le joint du couvercle intérieur

- 1 Poser fermement le joint du couvercle intérieur sur la circonférence extérieure, tel qu'indiqué sur la figure.
- 2 Aligner la broche du couvercle supérieur sur l'orifice du couvercle intérieur, et serrer fermement les quatre vis.

Si le joint du couvercle intérieur durcit, change de forme, devient blanc ou s'use pour toute autre raison, de l'eau chaude peut s'échapper par l'interstice entre le couvercle supérieur et le bâti quand ce dernier est incliné. De la vapeur peut également fuir par l'interstice, causant des brûlures et des défaillances du produit, qui peuvent entraîner des échaudures. Si de l'eau chaude jaillit par l'interstice ou s'il y a de la vapeur même après le remplacement du joint du couvercle intérieur, il se peut que d'autres pièces doivent être réparées. Contacter le Service Clientèle de Zojirushi.

Quand le joint du couvercle intérieur durcit, change de forme, devient blanc ou s'use pour toute autre raison.

Le remplacer par un neuf, vendu séparément.

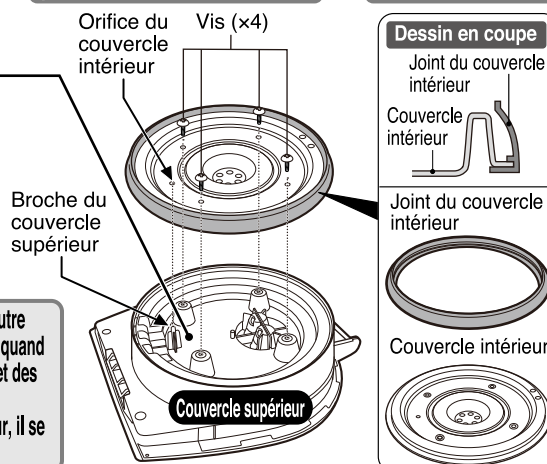

COMMENT EFFECTUER LE NETTOYAGE À L'ACIDE CITRIQUE

Ne pas boire l'eau qui a servi au nettoyage à l'acide citrique.

NOTE

Afin d'empêcher la formation de bulles de gaz et qu'elles débordent, il est recommandé d'employer le détergent à l'acide citrique pour bouilloires électriques (CD-K03E-JU) pour nettoyer. Pour acheter ce produit d'entretien, prière de rendre visite à un détaillant Zojirushi autorisé ou à www.zojirushi.com.

Préparation :

S'assurer que le filtre est fixé au récipient interne.

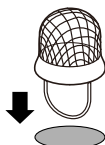

NOTE

- Si le filtre est sale, l'enlever du récipient interne, le laver avec une brosse douce et le remonter.

1 Mettre 1 sachet de détergent à l'acide citrique CD-K03E-JU dans une tasse et ajouter de l'eau tiède pour dissoudre. Verser dans le récipient interne et remplir avec de l'eau jusqu'à la ligne de niveau d'eau maximum.

NOTE

- Ne pas remplir au-dessus de la ligne de niveau d'eau maximum. (Autrement l'eau chaude peut se répandre, entraînant des ébouillantages).

2 Fermer le couvercle supérieur, brancher la fiche mâle du cordon d'alimentation et appuyer sur le bouton **REBOIL QUICK TEMP** pendant plus de 3 secondes.

Émet un bip au début du processus de nettoyage.

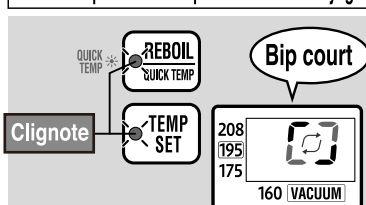

Les deux voyants clignoteront.

Un carré qui tourne apparaît sur l'afficheur.

Émet un bip à la fin du processus de nettoyage.

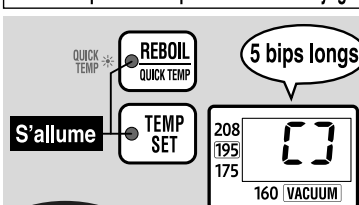

Les deux voyants cesseront de clignoter et resteront allumés.

Un carré tel que celui de l'illustration apparaîtra sur l'afficheur à cristaux liquides.

Temps de nettoyage :
Approx. 1,5 heure.

※ Les temps de nettoyage pourront varier suivant la quantité d'eau, la température de l'eau et la température ambiante.

3 Débrancher la fiche mâle du cordon d'alimentation, retirer le couvercle supérieur et jeter l'eau à l'emplacement indiqué par « EMPTY FROM HERE ». (Éviter que l'eau n'éclabousse la charnière).

4 Pour rincer, remplir le récipient interne avec de l'eau. Faire bouillir et verser environ une tasse d'eau chaude pour rincer le bec verseur, laisser refroidir, puis jeter l'eau restante.

Pour annuler le nettoyage à l'acide citrique à tout moment, débrancher la fiche mâle du cordon d'alimentation pendant plus de 5 secondes.

NOTE

- Il se peut qu'un nettoyage répété à l'acide citrique soit nécessaire pour enlever les résidus tenaces ou si l'eau ne se verse pas de manière fluide.

Lorsque vous jetez l'eau chaude :

- Prendre garde à l'eau chaude et à la vapeur. Il y a risque d'ébouillantage.
- Prendre garde, car l'eau chaude peut vous ébouillanter en s'égouttant par le bec verseur.
- Si de l'eau minérale ou de l'eau ionisée alcaline est utilisée, le calcium aura tendance à s'accumuler à la surface du récipient interne. Si le tartre s'accumule sur le récipient interne ou sur le filtre, il se peut que l'ébullition soit plus bruyante que d'habitude et que l'eau ne se verse pas de manière fluide. Le nettoyage fréquent est recommandé quand une eau minérale ou ionisée alcaline est utilisée.

PIÈCES DE RECHANGE

- Des pièces de rechange, vendues séparément, sont disponibles. Ne remplacer les pièces endommagées que par des pièces neuves.
- Pour faire remplacer une pièce, noter d'abord le numéro de modèle et le nom de la pièce. Les pièces peuvent être achetées à travers Zojirushi.com, en contactant le Service Clientèle de Zojirushi, ou le magasin où vous avez acheté le produit.

Service Clientèle de Zojirushi

1-800-733-6270 www.zojirushi.com

Noms des pièces	Numeros des pièces
Joint du couvercle intérieur	BF426007M-00
Filtre	627402-00
Détergent à l'acide citrique pour bouilloires électriques (1 oz / 30 g x 4 sachets)	CD-K03E-JU

Q & R SUR L'UTILISATION DE LA BOUILLOIRE

Peut-on utiliser la bouilloire pour faire chauffer d'autres liquides que de l'eau ? ▶	Ne remplir la bouilloire avec aucun autre liquide que de l'eau. Cela peut causer un dysfonctionnement, ou le liquide risque de déborder et de causer un ébullantage.	▶ p. 22
Faut-il changer l'eau tous les jours ? ▶	Pour éviter les odeurs et l'accumulation de tartre, remplacer l'eau au moins une fois par jour.	▶ p. 28
Peut-on utiliser de l'eau minérale ou de l'eau ionisée alcaline ? ▶	Oui. Par contre, avec l'eau minérale ou l'eau ionisée alcaline un résidu flottant peut se développer ou une substance d'un blanc laiteux peut se former à la surface du récipient interne. Cela est dû aux composants de l'eau et ne présente donc aucun risque pour la santé. Un nettoyage régulier est recommandé.	▶ p. 27 ▶ p. 35
J'ai accidentellement bu de l'eau tandis que j'effectuais le nettoyage à l'acide citrique. Est-ce dangereux pour la santé ? ▶	Prière de suivre les instructions qui apparaissent sur l'emballage du détergent à l'acide citrique CD-K03E-JU.	
Peut-on laisser la bouilloire sans surveillance pendant qu'elle est allumée ? ▶	Laisser le produit sans surveillance ne présente pas de danger, car il est doté d'une fonction d'arrêt automatique (celle-ci coupe automatiquement le courant de l'élément chauffant) qui s'active quand il n'y a plus d'eau. Prendre toutefois garde de reprendre le processus d'ébullition sans avoir rempli d'eau le récipient interne, car le revêtement antiadhésif peut se décolorer ou se détacher.	▶ p. 29

GUIDE DE DÉPANNAGE

Prière de vérifier les points suivants avant de faire une demande de dépannage.

Condition	Cause	Remède
L'eau ne chauffe pas.	La fiche mâle du cordon d'alimentation n'est pas branchée sur une prise de courant.	Brancher la fiche mâle du cordon d'alimentation.
L'eau ne bout pas.	Le mode Temp. rapide est sélectionné. (L'eau n'atteint pas le point d'ébullition en mode Temp. rapide).	Appuyer sur le bouton REBOUILLIR/TEMP. RAPIDE, puis sélectionner le mode Bouillir ordinaire. (voir p. 32)
L'eau chaude a une odeur désagréable.	Il y a accumulation de tartre ou autres résidus sur le récipient interne.	Effectuer le nettoyage à l'acide citrique. (voir p. 35)
	Vous n'avez pas effectué régulièrement le nettoyage à l'acide citrique.	
	La bouilloire est restée longtemps inutilisée.	Faire bouillir de l'eau, appuyer sur le bouton DÉVERROUILLER puis verser environ 34 oz (1 litre) d'eau chaude. Jeter l'eau restante. (voir p. 27)
	L'eau du robinet est utilisée en mode Temp. rapide.	Si cela pose problème, utiliser plutôt le mode Bouillir ordinaire. (voir p. 32) Le mode Bouillir ordinaire purge le chlore de l'eau du robinet en bouillant complètement.
	<ul style="list-style-type: none"> ● Il se peut que la bouilloire neuve dégage une légère odeur de plastique. Cette odeur diminuera progressivement. ● Il peut y avoir une odeur de chlore (utilisé pour la stérilisation de l'eau du robinet) après l'ébullition. 	
De l'eau fuit par le bec verseur ou se déverse par le purgeur de vapeur.	S'assurer que le récipient interne n'est pas rempli au-dessus de la ligne de niveau d'eau maximum.	Réduire la quantité d'eau jusqu'à ce qu'elle soit au-dessous de la ligne de niveau d'eau maximum.
De la vapeur est générée pendant que l'eau chauffe en mode Temp. rapide.	<ul style="list-style-type: none"> ● En mode Temp. rapide, l'eau n'est pas chauffée jusqu'au point d'ébullition. De la vapeur peut toutefois être générée suivant la température de la pièce et de l'eau, et suivant la pression atmosphérique. 	
Impossible de sélectionner le mode Temp. rapide.	Le mode Garder chaud à 208 °F ou isolé sous vide est-il sélectionné ?	Sélectionner le mode Garder chaud à 195 °F, 175 °F ou 160 °F, puis sélectionner le mode Temp. rapide. (voir p. 32)

GUIDE DE DÉPANNAGE (suite)

Condition	Cause	Remède
Impossible de sélectionner le mode Garder chaud à 208 °F ou isolé sous vide en mode Temp. rapide.	Vous ne pouvez pas sélectionner le mode Garder chaud à 208 °F ou isolé sous vide en mode Temp. rapide.	Utiliser le mode Temp. rapide pour d'autres usages que le mode Garder chaud à 208 °F ou isolé sous vide. (voir p. 32)
Il n'y a pas de son de notification (ou pas de son lors de la pression des boutons).	Avez-vous coupé le son ?	Ajuster le réglage du son de notification. (voir p. 33)
L'eau ne sort pas ou ne coule pas bien.	L'eau chaude ne coule pas bien dans les quelques minutes qui suivent l'ébullition.	Des bulles se forment à partir du fond du récipient interne pendant que l'eau est chauffée. Patienter un court moment avant de verser de l'eau chaude.
	Du tartre et d'autres résidus se sont accumulés sur le récipient interne et le filtre.	Nettoyer le récipient interne et le filtre. (voir p. 34)
	Le verrou de distribution automatique est activé.	Appuyer sur le bouton DÉVERROUILLER, puis sur le bouton VERSER. (voir p. 28)
	La fiche mâle du cordon d'alimentation n'est pas branchée sur une prise de courant.	Brancher la fiche mâle du cordon d'alimentation.
	Du tartre peut se former le long de la conduite d'eau ou la pompe électrique, ce qui peut empêcher la bonne distribution de l'eau.	Effectuer un nettoyage à l'acide citrique. (voir p. 35)
Il y a un résidu vaporeux et flottant. (Est-ce le revêtement antiadhésif qui se détache ?)	Ce résidu est dû aux minéraux présents dans l'eau, non à la corrosion du récipient interne ou au détachement du revêtement antiadhésif.	<p style="text-align: center;">Tartre</p> <p>Avec le temps et à l'usage, du calcium et d'autres minéraux présents dans l'eau s'accumulent à la surface du récipient interne et du filtre. Il s'agit de « tartre » et celui-ci est sans danger pour la santé.</p>
Des corps d'un blanc laiteux et à surface rugueuse se sont accumulés à la surface du récipient interne.	Une accumulation excessive de tartre et autres dépôts à la surface du récipient interne peut rendre l'ébullition plus bruyante.	
L'ébullition est plus bruyante que d'ordinaire.		
Des taches rouges semblables à de la rouille apparaissent à la surface du récipient interne.	Elles sont causées par la présence de fer dans l'eau, et non par la détérioration du récipient interne.	
Des résidus blancs flottent dans l'eau.	Retirer le couvercle intérieur et vérifier l'absence d'anomalies sur la partie en plastique du couvercle supérieur. (voir p. 34)	Si cette partie est décolorée ou rude au toucher, la remplacer.
L'eau n'est pas chaude.	Il se peut que l'eau ne soit pas très chaude au moment où elle commence à peine à bouillir ou quand un certain temps s'est écoulé après la distribution en raison de la présence d'eau stagnante dans la jauge de niveau d'eau.	Le cas échéant, jeter la première tasse (d'eau chaude).
	Le mode Garder chaud isolé sous vide est-il sélectionné ? Si oui, alors le courant de l'élément chauffant a été coupé et c'est ce qui entraîne la diminution progressive de la température de l'eau.	Appuyer sur le bouton REBOUILLIR/TEMP. RAPIDE. (voir p. 31, 32)
L'eau se refroidit facilement en mode Garder chaud isolé sous vide.	Le minuteur est-il réglé ?	
	La quantité d'eau gardée chaude est trop faible.	Ajouter de l'eau (sous la ligne de niveau d'eau maximum) et appuyer sur le bouton REBOUILLIR/TEMP. RAPIDE.

GUIDE DE DÉPANNAGE (suite)

Condition	Cause	Remède
Le bâti devient chaud.	<ul style="list-style-type: none"> ● Quand la température de l'eau et/ou la température ambiante sont élevées, la surface extérieure du bâti peut atteindre jusqu'à 140 °F (60 °C). Il ne s'agit pas d'un dysfonctionnement. 	
Le cordon d'alimentation devient chaud.	<ul style="list-style-type: none"> ● Le cordon d'alimentation pourra devenir chaud pendant l'ébullition. Ce n'est pas un dysfonctionnement. 	
Un léger son est émis quand on ouvre ou ferme le couvercle supérieur.	<ul style="list-style-type: none"> ● Ce son, qui n'indique aucune anomalie, est celui du déplacement du poids qui prévient le déversement de l'eau chaude lorsque la bouilloire est retournée sur elle-même. 	
De l'humidité s'accumule dans la fenêtre de l'afficheur ou sur la jauge de niveau d'eau.	<ul style="list-style-type: none"> ● Si on remplit la bouilloire d'eau à partir d'un robinet, ou si la bouilloire est placée directement sur un évier et la base devient mouillée, de l'eau peut pénétrer dans le bâti et générer de l'humidité dans l'afficheur ou la jauge de niveau d'eau. Cela peut causer un court-circuit ou un choc électrique. Débrancher le cordon d'alimentation et contacter le Service Clientèle Zojirushi. 	

Affichages d'erreur et leur signification

<p>2 voyants s'allument et « HH » apparaît sur l'afficheur.</p>	<p>Il reste peu d'eau dans le récipient interne ou on a ajouté de l'eau chaude au récipient interne, faisant s'engager la fonction d'arrêt automatique.</p>	<p>Débrancher la fiche mâle du cordon d'alimentation et attendre jusqu'à ce que le récipient interne refroidisse. Ajouter de l'eau et rebrancher le cordon d'alimentation. (voir p. 29)</p>
<p>2 voyants clignotent en même temps et l'afficheur indique un carré qui tourne.</p>	<p>Le récipient interne est dans un cycle de nettoyage à l'acide citrique.</p>	<p>Pour annuler le cycle de nettoyage à l'acide citrique, débrancher la fiche mâle du cordon d'alimentation et attendre plus de 5 secondes avant de la rebrancher. (voir p. 35)</p>
<p>E2, E3 ou E4 est affiché.</p>	<p>Cela indique un dysfonctionnement.</p>	<p>Veillez contacter le Service Clientèle de Zojirushi.</p>

Remplacement du couvercle supérieur	Condition	Remède
Joint du couvercle intérieur	<ul style="list-style-type: none"> ● Le joint du couvercle intérieur étant un consommable, nous recommandons de le remplacer environ une fois par an. Si de la vapeur s'échappe par l'interstice entre le couvercle supérieur et le bâti, ou si le joint du couvercle intérieur durcit, change de forme, devient blanc ou s'use pour toute autre raison, le remplacer. (voir p. 34) 	
Pièces en plastique	<ul style="list-style-type: none"> ● La partie en plastique du couvercle supérieur peut se détériorer à l'usage. Lorsque l'on remplace le joint du couvercle intérieur, vérifier la partie en plastique. Si elle est décolorée ou si sa surface est rude au toucher, remplacer le couvercle supérieur (vendu séparément). (Pour les parties en plastique, nous prenons soin de n'utiliser que des matériaux sûrs et hygiéniques, conçus pour le contact avec la nourriture). 	

Le revêtement antiadhésif du récipient interne peut s'user à l'usage. Contacter le Service Clientèle de Zojirushi pour discuter des options éventuellement disponibles pour vous : 1-800-733-6270.

SPÉCIFICATIONS

N° de modèle		CV-JAC40	CV-JAC50
Capacité		135 oz (4,0 litres)	169 oz (5,0 litres)
Valeurs nominales		120 V CA 60 Hz	
Consommation d'électricité		930 W	
Consommation moyenne de courant en mode Garder chaud	208 °F (98 °C)	Approx. 28 W	Approx. 29 W
	195 °F (90 °C)	Approx. 24 W	Approx. 25 W
	175 °F (80 °C)	Approx. 19 W	Approx. 20 W
	160 °F (70 °C)	Approx. 16 W	Approx. 17 W
Longueur du cordon d'alimentation		2' 11" (0,9 m)	
Dimensions externes	(approx. en pouces)	9- $\frac{1}{8}$ (L) x 12- $\frac{1}{2}$ (P) x 11- $\frac{7}{8}$ (H)	9- $\frac{1}{8}$ (L) x 12- $\frac{1}{2}$ (P) x 13- $\frac{1}{2}$ (H)
	(approx. en cm)	23 (L) x 31,5 (P) x 30 (H)	23 (L) x 31,5 (P) x 34 (H)
Poids (y compris l'ensemble du cordon d'alimentation)		Approx. 7 lb (3,3 kg)	Approx. 8 lb (3,6 kg)

- La consommation moyenne de courant électrique en mode Garder chaud est pour une heure, avec le récipient interne plein et à une température ambiante d'approximativement 73 °F (23 °C).
- La hauteur indiquée est celle de la bouilloire avec la poignée abaissée.
- À haute altitude ou dans des régions très froides, la bouilloire risque de ne pas fonctionner comme spécifié. Éviter d'utiliser la bouilloire dans de telles régions ou dans d'autres conditions extrêmes.
- Ce produit ne convient pas à l'utilisation dans les pays ou régions où la tension ou fréquence d'alimentation est différente.



www.zojirushi.com